

Инструкция по эксплуатации
Технические характеристики

Стиральная машина



PW 5136 EL

PW 5136 EL MF

Архангельск (8182)63-90-72
Астана +7(7172)727-132
Белгород (4722)40-23-64
Брянск (4832)59-03-52
Владивосток (423)249-28-31
Волгоград (844)278-03-48
Вологда (8172)26-41-59
Воронеж (473)204-51-73
Екатеринбург (343)384-55-89
Иваново (4932)77-34-06
Ижевск (3412)26-03-58
Казань (843)206-01-48

Калининград (4012)72-03-81
Калуга (4842)92-23-67
Кемерово (3842)65-04-62
Киров (8332)68-02-04
Краснодар (861)203-40-90
Красноярск (391)204-63-61
Курск (4712)77-13-04
Липецк (4742)52-20-81
Магнитогорск (3519)55-03-13
Москва (495)268-04-70
Мурманск (8152)59-64-93
Набережные Челны (8552)20-53-41

Нижний Новгород (831)429-08-12
Новокузнецк (3843)20-46-81
Новосибирск (383)227-86-73
Орел (4862)44-53-42
Оренбург (3532)37-68-04
Пенза (8412)22-31-16
Пермь (342)205-81-47
Ростов-на-Дону (863)308-18-15
Рязань (4912)46-61-64
Самара (846)206-03-16
Санкт-Петербург (812)309-46-40
Саратов (845)249-38-78

Смоленск (4812)29-41-54
Сочи (862)225-72-31
Ставрополь (8652)20-65-13
Тверь (4822)63-31-35
Томск (3822)98-41-53
Тула (4872)74-02-29
Тюмень (3452)66-21-18
Ульяновск (8422)24-23-59
Уфа (347)229-48 -12
Челябинск (351)202-03-61
Череповец (8202)49-02-64
Ярославль (4852)69-52-93

Указания по безопасности и предупреждения	4
Ваш вклад в защиту окружающей среды	9
Описание машины (с кюветами для моющих средств)	10
Описание машины (с автомат. дозированием)	11
Описание машины	12
Функции элементов управления	12
Выбор языка	13
Стирка	14
Подготовка белья	14
Загрузочный вес белья	14
Добавление моющих средств с помощью кювет	15
Дозировка моющих средств	16
Выбор программы	16
Стирка (без кювет для моющих средств)	17
Дозирование жидких средств	17
Стирка	19
Открывание дверцы загрузочного люка после завершения программы	20
Обзор программ	21
Дополнительные функции	22
Время старта	22
Остановка программы	23
Прерывание программы	23
Коммуникационный модуль	24
Помощь при неполадках	25
Дверца загрузочного люка не открывается	25
Отключение сетевого питания в процессе стирки, аварийное открывание дверцы	25
Сообщения о неисправностях	27
Сервисная служба	28
Дата изготовления	28
Декларация о соответствии	28
Чистка и уход	29
Установка и подключение	31
Хранение машины	31
Транспортировочное крепление	32
Подключения внешние (с кюветами для моющих средств)	33
Подключения внешние (без кювет для моющих средств)	33
Подключение шлангов дозирования жидких моющих средств	34
Электроподключение	35
Подключение дозирующих насосов	35
Технические характеристики	36
Общие сведения	37
Таблица уровней доступа	37
Доступ на уровень пользователя / изменение пароля	38
Язык / Время, дата	39
Дозирование	40

Указания по безопасности и предупреждения

Перед тем, как начать эксплуатировать стиральную машину, прочитайте инструкцию по эксплуатации. Этим Вы защитите себя от возможных травм и сможете избежать повреждений стиральной машины.

Надлежащее использование стиральной машины

- ▶ Эта стиральная машина предназначена для стирки только такого белья, которое не пропитано опасными или горючими веществами.
- ▶ Стирайте в этой стиральной машине исключительно такие текстильные изделия, на этикетке которых стоит отметка производителя, что они разрешены для машинной стирки или влажной чистки.
- ▶ Запрещается проводить в этой стиральной машине химическую чистку! При использовании большинства чистящих средств, например, бензина, **существует опасность пожара и взрыва!**
- ▶ Не храните и не пользуйтесь вблизи стиральной машины бензином, керосином и подобными горючими веществами. Не используйте крышку машины в качестве полки для хранения.

Опасность пожара и взрыва!

- ▶ Не храните на крышке машины никаких химических веществ (жидких моющих средств, вспомогательных моющих средств). Они могут вызвать изменение окраски или повреждение лака. Случайно попавшие на поверхность химические средства немедленно сотрите мокрой салфеткой.
- ▶ Если стиральная машина используется в общественно-доступном месте, то ответственный за эксплуатацию должен обеспечить путем проведения соответствующих мероприятий, чтобы для пользователя не возникло ситуаций, угрожающих жизни и здоровью.
- ▶ Эта стиральная машина не предназначена для эксплуатации вне помещений.

Пояснение условных знаков указаний по безопасности и предупреждений, размещенных на машине



Прочитайте инструкцию по эксплуатации.

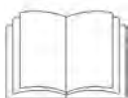

Прочитайте инструкции, например, инструкцию по монтажу.



Осторожно, горячие поверхности.



Осторожно, напряжение до 1000 вольт.



Заземление.

Электротехническая безопасность

- ▶ Электробезопасность этой стиральной машины гарантирована только в том случае, если она подключена к системе защитного заземления. Очень важно проверить выполнение этого основополагающего условия обеспечения электробезопасности. В случае сомнения поручите специалисту проверить электропроводку. Производитель не может нести ответственности за повреждения, причиной которых является отсутствующее или оборванное защитное заземление.
- ▶ Не повреждайте, не удаляйте, не нарушайте устройства защиты и элементы управления стиральной машины.
- ▶ Приборы, у которых повреждены элементы управления или изоляция проводов, запрещается эксплуатировать, пока не будет проведен соответствующий ремонт.
- ▶ Начать эксплуатировать стиральную машину можно будет только тогда, когда будут смонтированы все снятые части внешней облицовки, и таким образом исключена возможность прикосновения к токопроводящим или вращающимся узлам машины.
- ▶ Для стационарного подключения в месте монтажа необходимо наличие многополюсного отключения.
- ▶ Стиральная машина отключена от сети только в том случае, когда выключен главный выключатель или защитный автомат на электрическом щитке.
- ▶ Ремонт машин с электрическим, газовым или паровым нагревом имеют право производить только квалифицированные специалисты. Неквалифицированный ремонт представляет для пользователя значительную опасность.
- ▶ Не пытайтесь открывать дверцу загрузочного люка с силой. Для обеспечения предохранительной функции дверного замка ручка дверцы оборудована устройством предохранения от рывков.
- ▶ Вышедшие из строя детали конструкции должны заменяться только на оригинальные запчасти Miele. Только при использовании этих деталей мы можем гарантировать, что в полном объеме будут выполнены требования по безопасности, которые мы предъявляем к нашим машинам.
- ▶ Использование качественных материалов и вся тщательность, с которой изготавливаются заливные шланги, не уберезет их от повреждений при старении. Из-за наличия трещин, складок, вспучиваний и тому подобных признаков могут появиться негерметичные места, через которые будет протекать вода. Поэтому регулярно проверяйте шланги. Тогда Вы сможете их своевременно заменить и избежать ущерба, который вызывает протекающая вода.
- ▶ Для этой стиральной машины действует Положение о профессиональной кооперации (BGR). Рекомендуется проводить проверочные испытания согласно Положения о профессиональной кооперации BGR 500 /глава2.6/раздел 4. Необходимый для ведения проверочной документации журнал проверок можно приобрести в сервисной службе Miele.

Пользование машиной

- ▶ Лицам, которые по состоянию здоровья или из-за отсутствия опыта и соответствующих знаний не могут уверенно управлять стиральной машиной, не рекомендуется ее эксплуатация без присмотра или руководства со стороны ответственного лица.
- ▶ Если стиральная машина используется в общественно-доступном месте, то ответственный за эксплуатацию должен обеспечить путем проведения соответствующих мероприятий, чтобы для пользователя не возникло ситуаций, угрожающих жизни и здоровью.
- ▶ Ни в коем случае не разрешайте детям играть в (на) стиральной машине или рядом с ней, а также самостоятельно пользоваться стиральной машиной.
- ▶ Если Вы стираете при высокой температуре, то учтите, что смотровое стекло нагревается. Поэтому не позволяйте детям прикасаться к нему во время стирки.
- ▶ Закрывайте дверцу люка после проведения каждой стирки. Так Вы сможете избежать того, что:
 - дети попытаются залезть внутрь стиральной машины или спрятать в ней какие-либо предметы;
 - внутрь стиральной машины проникнут мелкие домашние животные.
- ▶ Каждый раз перед извлечением белья убедитесь в том, что барабан остановился. Доступ во вращающийся барабан влечет опасность получения травм.
- ▶ Существует опасность прищемить и порезать руку шарниром дверцы люка.
- ▶ Полному раскрытию дверцы люка не должны мешать дверцы окружающей мебели или условия на месте установки.
- ▶ Вода, в которой происходит стирка белья, является по существу щелочным раствором, а **не питьевой водой!** Этот щелочной раствор должен отводиться в предназначенную для этой цели канализационную систему.
- ▶ Стиральную машину можно будет оставлять работающей без присмотра только в том случае, если непосредственно рядом с машиной в полу имеется сточный желоб в систему канализации.
- ▶ При выключенной стиральной машине и закрытой дверце загрузочного люка сначала необходимо включить машину, а затем открыть дверцу. Если при открытой дверце загрузочного люка из отсека для моющих средств вытекает вода: закройте дверцу люка и включите стиральную машину.
- ▶ Соответствие стандарту дезинфекции по термическому и термо-химическому методу (согласно нормативу § 18 Закона о защите от инфекций) должно точно устанавливаться пользователем с помощью соответствующих испытаний. Тест методов должен проводиться периодически: термоэлектрическим способом с помощью логгеров или бактериологическим способом с помощью биоиндикаторов. Пользователь должен особенно строго следить за соблюдением параметров метода, температуры, а при термо-химической дезинфекции - также за концентрацией раствора. Программы дезинфекции не должны прерываться, так как в этом случае может быть не достигнут результат дезинфекции.
- ▶ Обязательно обращайтесь внимание при использовании и комбинировании моющих средств и специальных добавок на указания по применению, приводимые изготовителем на упаковке. Применяйте соответствующее средство только в случаях, предусмотренных его изготовителем, что позволит избежать повреждений материалов и бурных химических реакций. Чтобы исключить все сомнения в правильности применения, обратитесь за подтверждением возможности применения средства к его изготовителю.

- ▶ Красящие и обесцвечивающие средства, а также средства удаления накипи, должны быть предназначены для использования в стиральных машинах. Обязательно соблюдайте рекомендации по применению, приводимые изготовителем.
- ▶ Контролируйте результат стирки белья, которое загрязнено маслом или жиром. Недостаточно тщательно выстиранное белье при последующей сушке может привести к его самовозгоранию. Для такого белья используйте специальное моющее средство или специальную программу стирки.
- ▶ Запрещается чистить стиральную машину с использованием аэрозольных очистителей под давлением или струей воды.

Дополнительные указания

▶ Дезинфицирующие и моющие (чистящие) средства часто содержат соединения с компонентами хлора. На поверхностях из нержавеющей стали выделяющиеся хлориды могут вызывать коррозию нержавеющей стали и образование ржавчины. Используя средства без содержания хлора для стирки/дезинфекции, а также для чистки поверхностей из нержавеющей стали, Вы защитите Ваш прибор от повреждения ржавчиной. В случае сомнения обратитесь к производителю средства за подтверждением его безопасности.

Попавшие случайно на стальную поверхность средства с содержанием хлора смойте водой, затем насухо вытрите поверхность салфеткой.

▶ Рекомендация по применению химических вспомогательных средств не означает, что изготовитель прибора несет ответственность за результат воздействия химического вспомогательного средства на предметы белья и детали стиральной машины. Обратите внимание, что изменения в составе, условиях хранения и т.д., о которых изготовитель вспомогательного химического средства не ставит в известность, могут снизить качество проведенной стирки.

Использование принадлежностей

▶ В прибор могут быть установлены или встроены только такие дополнительные принадлежности, которые поставляются исключительно фирмой Miele. При установке и встраивании других деталей будет утрачено право на гарантийное обслуживание, а также может произойти потеря гарантированного качества работы оборудования.

▶ Для используемых дополнительных элементов, таких как, например, отсосы, электронные водосчетчики, счетчики величины дозирования, сигнализаторы, должен соблюдаться класс защиты II.

При подключении внешнего ПК последний должен соответствовать требованиям EN 60950-1:2001 (IEC 60950-1:2001).

Утилизация отслужившего прибора

▶ Если Вы желаете заменить старую стиральную машину (отдаете ее на отбраковку), то предварительно следует привести в нерабочее состояние замок дверцы. Этим Вы помешаете тому, что играющие маленькие дети смогут закрыться внутри машины и этим поставить под угрозу свою жизнь.

Все новые сотрудники должны быть проинформированы об этих важных правилах безопасности.

Сохраните эту инструкцию по эксплуатации!

Хлор и повреждения деталей машины

Указания при работе с отбеливателями, содержащими хлор, и с перхлорэтиленом

► При частом использовании хлора повышается вероятность повреждения деталей конструкции стиральной машины.

Применение хлоросодержащих средств, например, гипохлорита натрия или порошкообразного отбеливателя на основе хлора, может, в зависимости от концентрации хлора, времени воздействия и температуры, разрушить защитный слой нержавеющей стали и привести к коррозии деталей. Поэтому от применения таких средств следует отказаться и пользоваться отбеливающими средствами на основе кислорода.

Тем не менее, если для удаления особых загрязнений используется хлоросодержащий отбеливатель, нужно обязательно всегда проводить процедуру дехлорирования. В противном случае деталям стиральной машины и белью можно нанести непоправимый ущерб.

Обработка против хлора

Обработка против хлора должна проводиться сразу после отбеливания хлором - лучше всего с использованием раствора перекиси водорода или моющего или отбеливающего средства на основе кислорода и без промежуточного слива раствора.

Из-за тиосульфата, особенно при наличии жесткой воды, могут образовываться соли кальция, которые оседают на белье и приводят к образованию отложений в стиральной машине. Так как обработка раствором перекиси водорода способствует процессу нейтрализации хлора, такая обработка является предпочтительной.

Точное количество вспомогательных средств и температура, при которой нужно проводить обработку, устанавливаются и контролируются на месте в соответствии с рекомендациями по дозировке изготовителя моющего или вспомогательного средства. Следует также проверить, чтобы в белье не было после стирки остатков активного хлора.

Утилизация транспортной упаковки

Упаковка защищает машину от повреждений при ее транспортировке. Материалы, используемые при изготовлении упаковки, безопасны для окружающей среды и подлежат переработке.

Возвращение упаковки для ее переработки приводит к экономии сырья и уменьшению количества отходов.

 Упаковочные материалы (пленочную обертку или пластиковые мешки) держите подальше от детей. Опасность удушья.

Утилизация отслужившего прибора

Отслужившие электрические и электронные приборы часто содержат ценные компоненты. В то же время некоторые элементы приборов содержат вредные вещества, необходимые для работы техники. При неправильном обращении с отслужившими приборами или их попадании в бытовой мусор такие вещества могут нанести вред здоровью человека и окружающей среде. Поэтому не рекомендуется выбрасывать отслужившие приборы вместе с обычным бытовым мусором.

Проследите за тем, чтобы утилизация Вашего отслужившего прибора выполнялась в соответствии с действующими предписаниями.



До момента отправления в утилизацию отслуживший прибор должен храниться в недоступном для детей месте.

Указания по экономии электроэнергии

Используйте, по возможности, максимально разрешенную величину загрузки для выбранной программы. В этом случае потребление электроэнергии в расчете на общее количество белья наиболее экономное. Недозагруженность машины неэкономична. Перегруженность ведет к снижению качества стирки.

Выбирайте в стиральной машине максимально высокую скорость отжима белья. Это позволит Вам сэкономить время и электроэнергию при сушке.

Если белье в стиральной машине на этапе заключительного полоскания полоскается в теплой воде, то вследствие более низкой остаточной влажности, а также наличия остаточного тепла белья, длительность последующей обработки в сушильной машине или на гладильной машине займет более короткое время, что ведет к экономии электроэнергии.

Учитывайте данные изготовителя моющего средства при его дозировании.

Дозировка зависит от количества белья, жесткости воды и степени загрязненности белья, правильного выбора программы (Предварительная стирка, Интенсивная) и температур.

Описание машины (с кюветами для моющих средств)

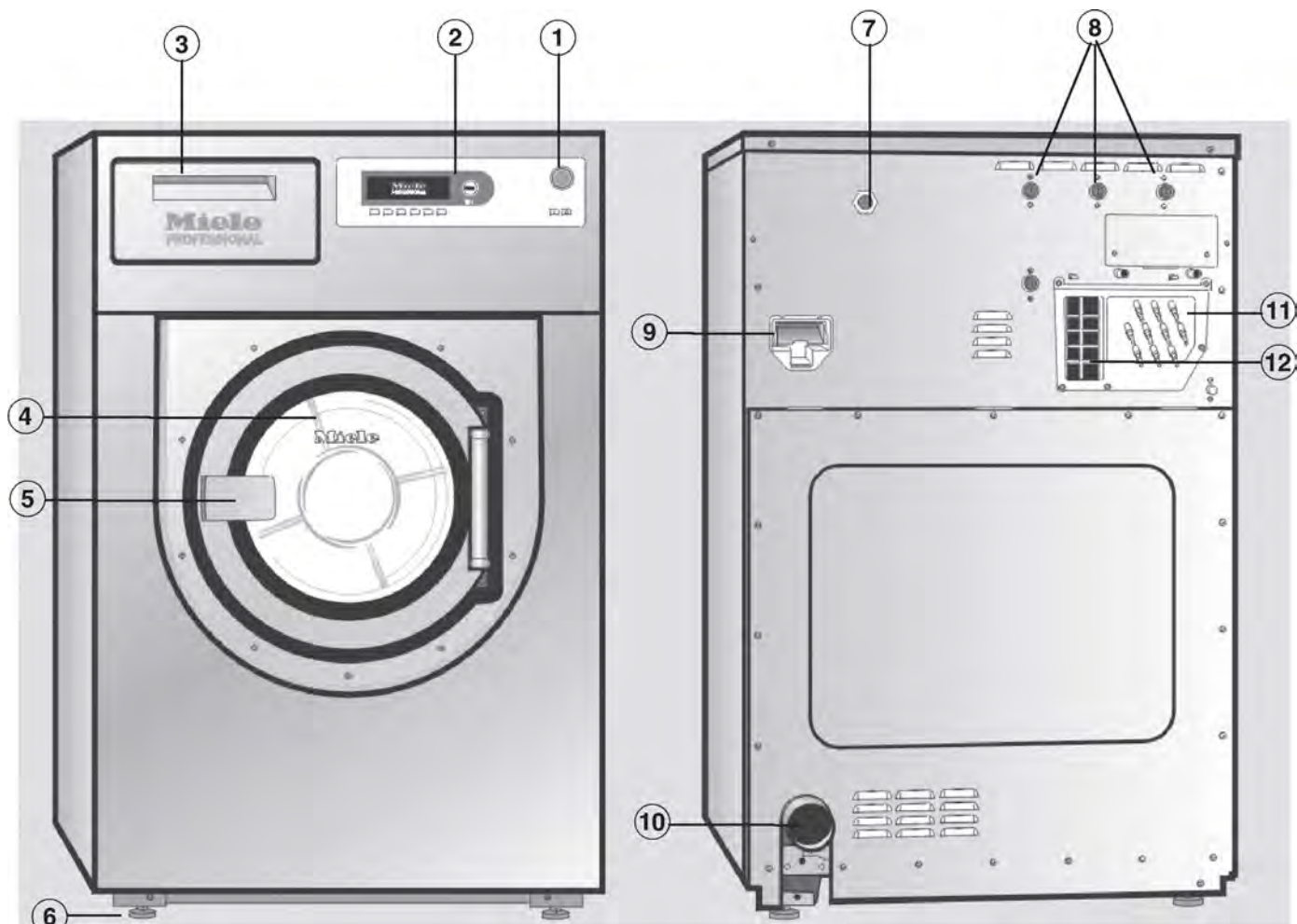

① Аварийный выключатель

При нажатии красной кнопки машина выключится.

② Панель управления

③ Кюветы для моющих средств

Крышка открывается, если потянуть за ручку.

④ Дверца загрузочного люка

Дверца загрузочного люка открывается, если потянуть за ручку дверцы. **Никогда** не открывайте дверцу, прикладывая излишнее усилие!

⑤ Ручка дверцы

Для обеспечения предохранительной функции дверного замка ручка дверцы оборудована устройством предохранения от рывков (см. "Помощь при неполадках").

⑥ Винтовые ножки, регулируемые (4 штуки)

⑦ Подключение к сети электропитания

⑧ Подключение водоснабжения

⑨ Отсек для коммуникационного модуля

⑩ Слив воды

⑪ Подключения шлангов дозирования жидких моющих средств

⑫ Пароотвод

См. главу "Установка и подключение"

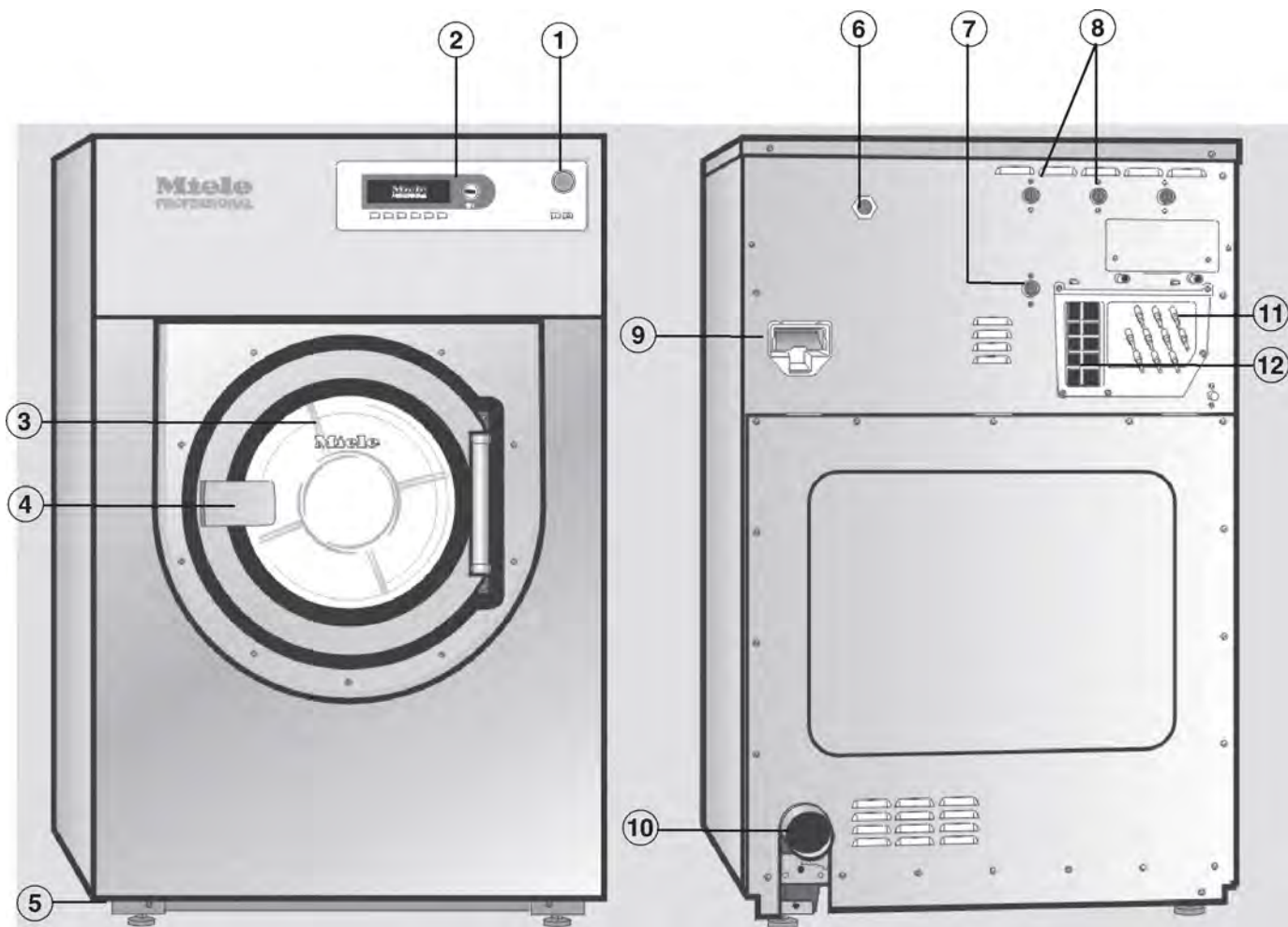

① Аварийный выключатель

При нажатии красной кнопки машина выключится.

② Панель управления

③ Дверца загрузочного люка

Дверца загрузочного люка открывается, если потянуть за ручку дверцы. **Никогда** не открывайте дверцу, прикладывая излишнее усилие!

④ Ручка дверцы

Для обеспечения предохранительной функции дверного замка ручка дверцы оборудована устройством предохранения от рывков (см. "Помощь при неполадках").

⑤ Винтовые ножки, регулируемые (4 штуки)

⑥ Подключение к сети электропитания

⑦ Подключение водоснабжения для дозирования жидких средств

⑧ Подключения водоснабжения

⑨ Отсек для коммуникационного модуля

⑩ Слив воды

⑪ Подключения шлангов дозирования жидких моющих средств

⑫ Пароотвод

См. главу "Установка и подключение"

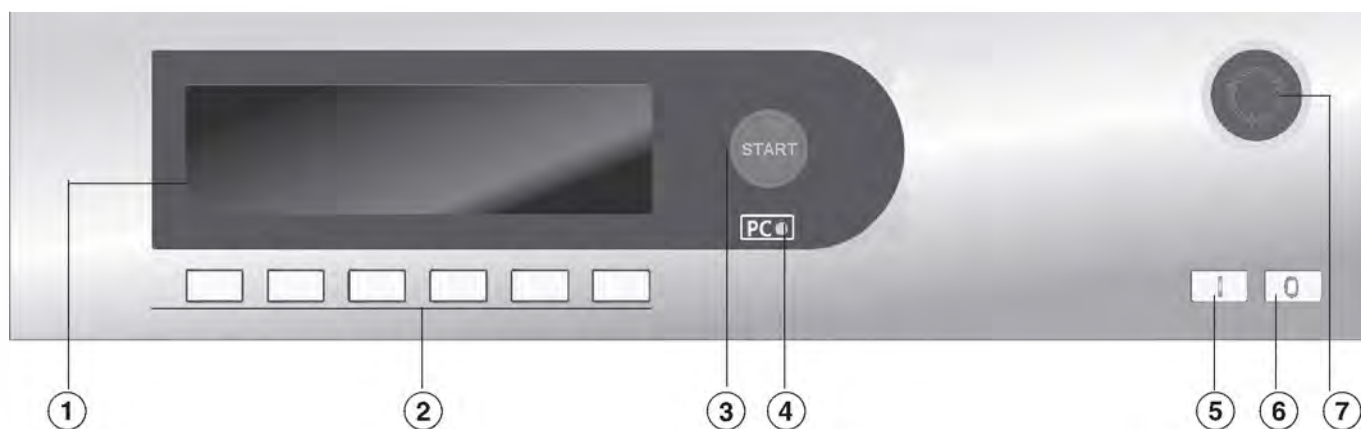

Функции элементов управления

① Дисплей

1	Белое белье	13,0/13,0 кг			
	Предварительная стирка				
60°C	Основная стирка	▶			
1	2	3	4 ▶	5	6 ▶

После включения машины на дисплее кратковременно появляется индикация приветствия и затем список программ, в котором выделена первая программа или программа, которая запускалась последней.

② Функциональные кнопки

Управление производится с помощью этих кнопок. На дисплее отображаются функции, соответствующие выбранной кнопке.

Первые 6 программ из списка можно выбирать непосредственно с помощью кнопок 1 - 6.

Остальные программы из списка можно выбирать при долгом нажатии кнопки 6 ▶.

③ Кнопка старта

Кольцевая подсветка мигает, если выбранная программа готова к старту. При нажатии на кнопку выбранная программа начинает свою работу. После старта программы нажатием на эту кнопку можно вызвать индикацию содержания дисплея, как перед стартом программы.

④ Внешний интерфейс PC

С помощью программного обеспечения персонального компьютера PC можно будет осуществлять обмен данными между блоком управления машины и PC. Подключение компьютера осуществляется спереди через панель управления посредством внешнего интерфейса.

⑤ I кнопка "Сеть-Вкл"

Включить машину

⑥ 0 кнопка "Сеть-Выкл"

Выключить машину

⑦ Кнопка «Аварийное выключение»

Нажимать следует только в случае опасности.

При нажатии красной кнопки машина выключится. После устранения опасности кнопку можно разблокировать поворотом вправо.

Чтобы продолжилось выполнение прерванной программы, следует заново нажать кнопку "СТАРТ".

Функциональные кнопки

При нажатии кнопки функция инициализируется и при еще одном нажатии выбирается.

⏏ Стоп/Конец

Правая функциональная клавиша после старта программы используется в качестве кнопки конца программы.

После нажатия на кнопку выполнение выбранной программы будет остановлено, или остановленная программа будет завершена.

+⏏ Блок плюс

Соответствующий программный блок (например, предварительная стирка) будет добавлен к программе.

⏏ Накрахмаливание

Если белье должно быть накрахмалено, то эта кнопка должна быть нажата.

⏏ Без отжима

Если по окончании полоскания отжим не должен проводиться, то кнопка должна быть нажата.

-OK+ Установки

Для установки программных параметров.

🚩 Установка языка

Нажатием на эту кнопку можно временно переключиться на другой язык.

⌚ Время старта

При нажатии на эту кнопку перед стартом программы на дисплее появляется указание, что можно выбрать время для начала выполнения программы.

i Информация

Если при вводе в эксплуатацию была введена определенная информация (например, телефон сервисной службы), то она появляется на дисплее при нажатии этой кнопки.

🚰 Слив воды

⬅ Назад

Назад к предыдущей странице содержания дисплея.

▼/▲ Указание на следующую/предыдущую строку дисплея

▶ следующая страница

💾 Сохранить

См. Доступ на уровень пользователя

🔒 Блокировка программы

Если заблокированная программа начала свою работу, то по истечении 1 минуты после запуска ее уже невозможно будет остановить или прервать с помощью кнопки "Конец".

🔓 Деблокировка программы

🔇 Выключение звука (зуммера)

Выбор языка

Перед стартом программы можно временно изменить язык отображения информации на дисплее, используя символ флага.

Через 5 минут после завершения программы и открытия дверцы индикация снова будет на прежнем языке.

1	Белое белье	13,0/13,0 кг
60°C	Основная стирка	
	Полоскание	1050 об/мин
1	2	3
	4	5
	6	▶

Если держать кнопку  нажатой свыше 3-х секунд, то на дисплее появится следующее содержание:

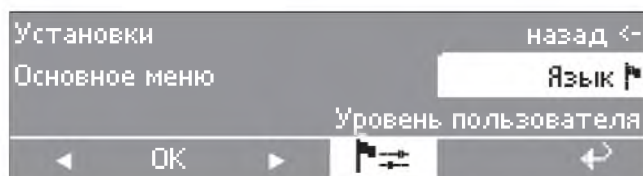

■ Подтвердить кнопкой "OK"



■ Выберите кнопкой "+" нужный язык и подтвердите выбор кнопкой "OK".

Индикация на дисплее будет на выбранном языке. Возврат к программе с помощью кнопки .

Стирка

Первоначальный ввод стиральной машины в эксплуатацию должен быть выполнен только сервисной службой или аттестованным специалистом.

- Открыть внешние запорные краны водоснабжения
- Включить главный выключатель (внешнее электроподключение).
- Нажатием кнопки I "Сеть-Вкл" включить машину.

Miele
PROFESSIONAL
PW 5136
Добро пожаловать

На дисплее появится индикация приветствия

1	Белое белье	13,0/13,0 кг			
	Предварительная стирка				
	60°C Основная стирка	▶			
1	2	3	4 ▶	5	6 ▶

Первые 6 программ из списка можно выбирать непосредственно с помощью кнопок 1 - 6.

Остальные программы из списка можно выбирать при долгом нажатии кнопки 6 ▶.

Подготовка белья

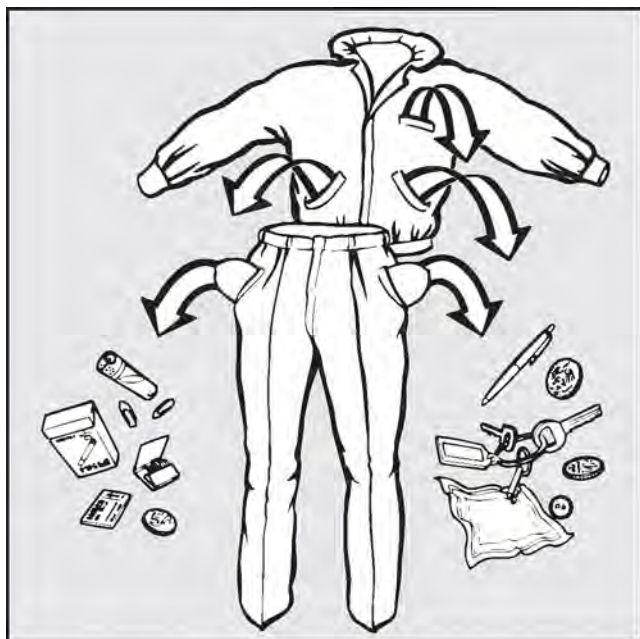

- Освободить карманы от посторонних предметов.

Посторонние предметы (например, булавки, монеты, канцелярские скрепки) могут повредить белье и детали машины.

Загрузочный вес белья

(сухое белье)

PW 5136

макс. 13 кг



Загрузочные веса приводятся в таблице программ.

- Загрузить белье.
- Закрыть дверцу загрузочного люка за ручку, не захлопывать.

Проследите за тем, чтобы концы белья не были защемлены между дверцей загрузочного люка и обрамлением люка.

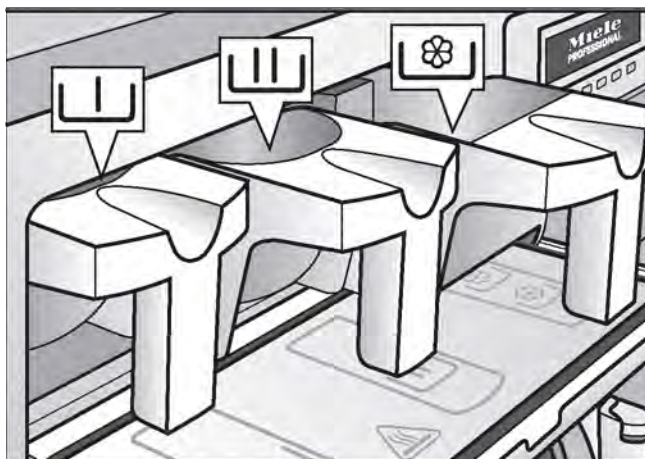
Добавление моющих средств с помощью кювет



- Для стандартных программ задаются: моющее средство для основной стирки в кювету  и, по желанию, моющее средство для предварительной стирки в кювету , средство по уходу за бельем в передний отсек кюветы .

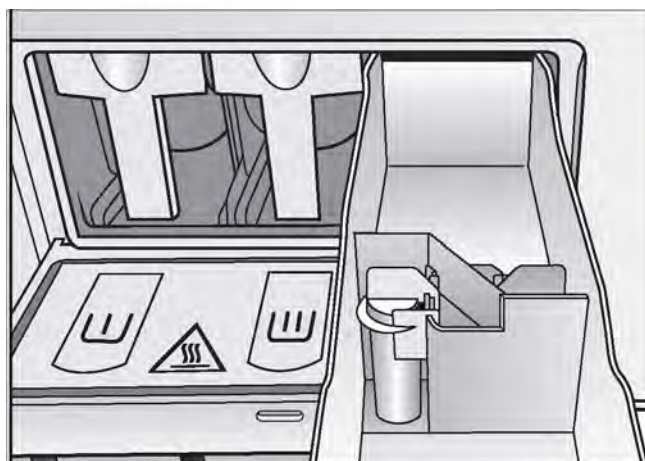

- Другие жидкие вспомогательные средства по уходу за бельем задаются в задний отсек кюветы  (если это запрограммировано).

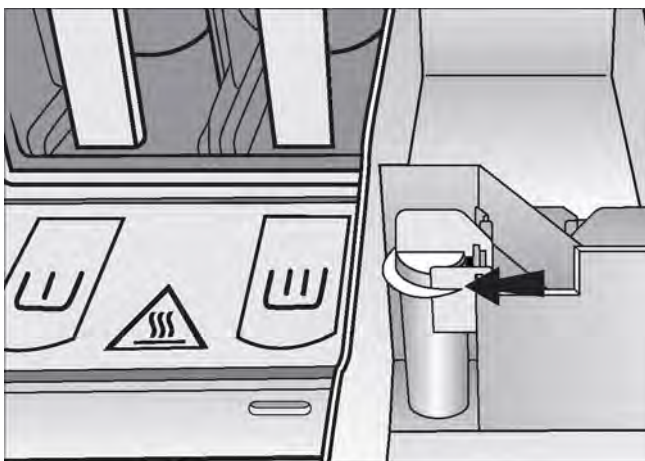

- Вспомогательные средства для стирки не следует задавать сверх отметки в отсеках кюветы , иначе они сразу же через сифон попадут в бак.

Отбеливающие средства

Отбеливайте только такие текстильные изделия, на которых стоит символ по уходу .

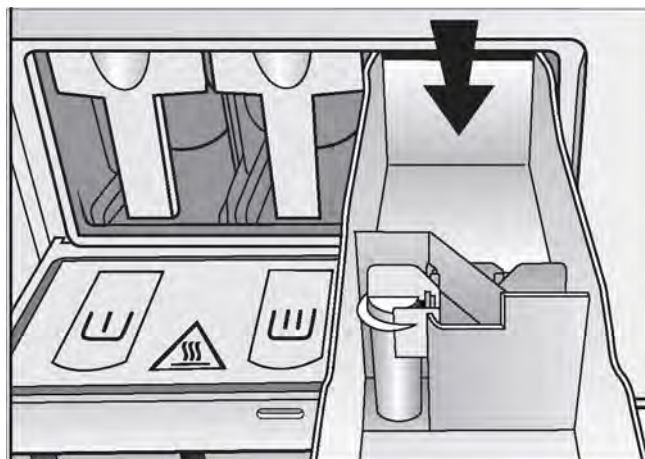

Добавление жидкого отбеливателя следует проводить только в предусмотренный для этого отсек кюветы. Только в этом случае гарантируется, что отбеливающее средство автоматически, согласно технологии стирки, будет смыто из отсека кюветы к началу программного этапа 2-го полоскания. Добавление жидкого отбеливателя при стирке цветного белья имеет смысл только в том случае, если изготовитель текстильного изделия на этикетке по уходу указывает, что использованы естественные красители и специально оговаривает возможность отбеливания.

Для проведения отбеливания нужно дополнительно запрограммировать программный этап 3-го полоскания.

 При частом использовании хлора повышается вероятность повреждения деталей конструкции стиральной машины.

Красящие и обесцвечивающие средства, а также средства удаления накипи должны быть предназначены для использования в стиральных машинах. Обязательно соблюдайте рекомендации по применению, приводимые изготовителем.

Дозировка моющих средств

Следует избегать существенной передозировки, так как это приводит к повышенному пенообразованию.

- Не использовать сильно пенящиеся моющие средства.
- Учитывать сведения, приводимые изготовителем моющего средства.

Дозировка зависит от:

- количества белья
- жесткости воды
- степени загрязненности белья

Величина дозировки

Учитывать жесткость воды и сведения, приводимые изготовителем моющего средства.

Жесткости воды

Диапазон жесткости	Особенности воды	Общая жесткость в ммоль/л	в немецких градусах °d
I	мягкая	0 - 1,3	0 - 7
II	нормальная	1,3 - 2,5	7 - 14
III	жесткая/очень жесткая	свыше 2,5	свыше 14

Если Вы не знаете уровень жесткости воды, запросите данные на предприятии водоснабжения.

Выбор программы

Первые 6 программ из списка можно выбирать непосредственно с помощью кнопок 1 - 6.

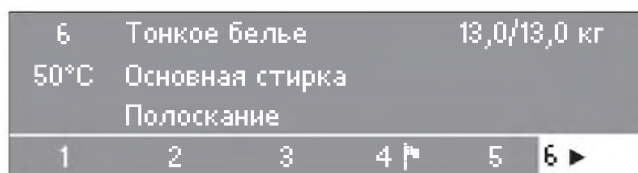

- Остальные программы из списка можно выбирать при долгом нажатии кнопки 6 ►.

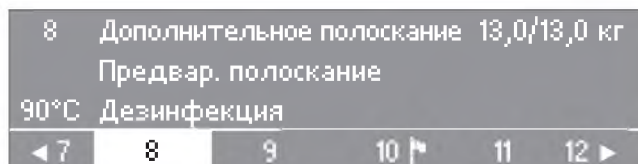

- Нажатием кнопки программы выбрать программу.

На дисплее появляется (например) следующая индикация:

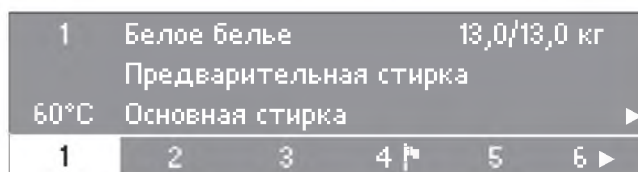

- При еще одном нажатии кнопки программы в последней строке дисплея появляются дополнительные функции.

Дозирование жидких средств

Дозирующий насос

Всасывающая трубка

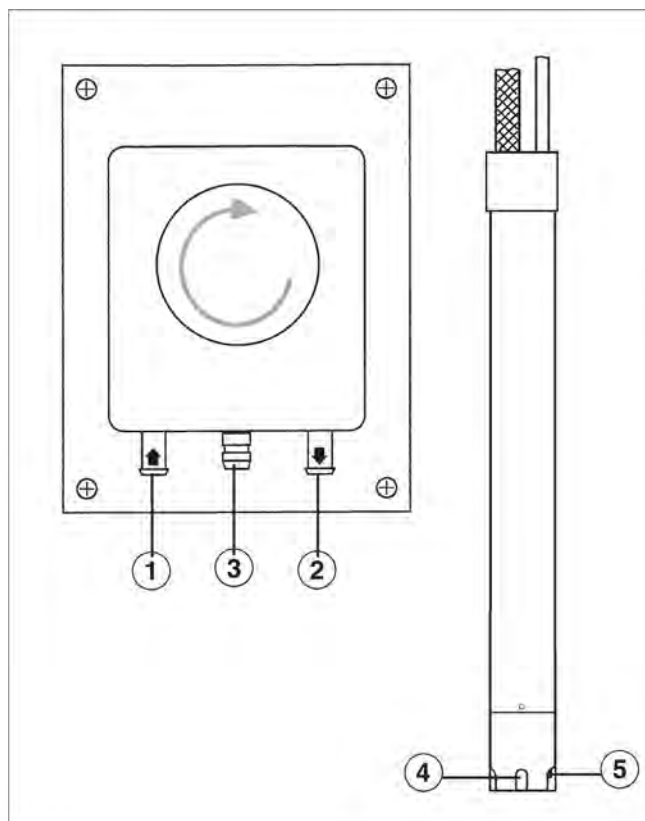

- ① Патрубок для подсоединения шланга (со стороны всасывания)
- ② Патрубок для подсоединения шланга (со стороны нагнетания)
- ③ Выпускной штуцер (при обрыве шланга)
- ④ Всасывающее отверстие
- ⑤ Датчик уровня для индикации пустого контейнера. При пустом контейнере насос и стиральная машина автоматически отключаются.

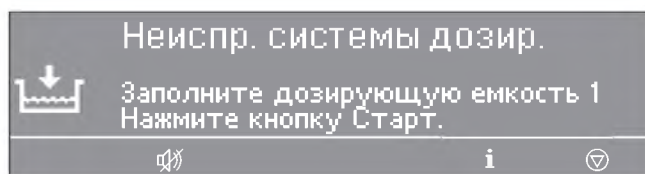

Одновременно стиральная машина сигнализирует о недостаточности жидкого средства в контейнере.

Выполнение программы стирки можно будет продолжить после заполнения контейнера и нажатия кнопки "СТАРТ".

Величины дозирования

Следует учитывать сведения, приводимые изготовителем моющего средства.

⚠ Обязательно обращайте внимание при использовании и комбинировании моющих средств и специальных добавок на указания по применению, приводимые изготовителем на упаковке. Применяйте соответствующее средство только в случаях, предусмотренных его изготовителем, что позволит избежать повреждений материалов и бурных химических реакций. Чтобы исключить все сомнения в правильности применения, обратитесь за подтверждением возможности применения средства к его изготовителю.

Жидкие моющие средства следует перед использованием выдержать в помещении до достижения комнатной температуры, чтобы их вязкость не сказывалась на правильности величины дозирования.

Чистка и техническое обслуживание системы дозирования

Каждые 2 недели или перед длительным простоем дозирующего насоса систему дозирования следует промывать теплой водой, чтобы избежать ее засорения и коррозии.

- Кроме того, промойте водой всасывающие трубки.
- Поставьте всасывающие трубки в емкость с теплой водой (40 - 50°C).
- Пока система дозирования промывается, настройте каждый насос, откалибровав дозировку.
- Проверьте места подключения, шланги, дозировочные патрубки и их уплотнения на герметичность.

Стирка (без кювет для моющих средств)

Ввод в эксплуатацию дозирующего насоса

Перед тем, как ввести в действие дозирующие насосы, необходимо заполнить емкости жидким моющим средством и установить величину дозирования.

Калибровка дозировки

Калибровка дозирования используется для определения производительности отдельных дозирующих насосов.

Непосредственный вход в режим калибровки дозирования при выключенной машине:

- Нажмите и удерживайте нажатой многофункциональную кнопку 2.
- Затем включите машину кнопкой "Сеть-Вкл".

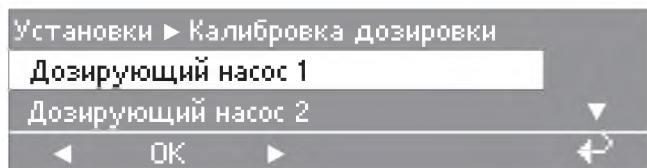

Опции для выбора: дозирующий насос от 1 до 13

После выбора дозирующего насоса на экране дисплея появляется следующее содержание:

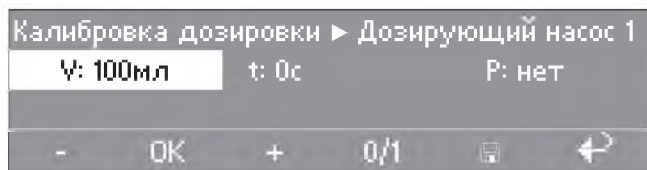

Количество дозирующего средства можно устанавливать в пределах от 0 до 9999 мл с шагом 1 мл.

- Нажмите многофункциональную кнопку 0/1, начнется заполнение дозирующего шланга. Для остановки процесса также нажмите кнопку 0/1.
- Приподнятый конец шланга устанавливаемого дозирующего насоса направьте в мерный стакан.

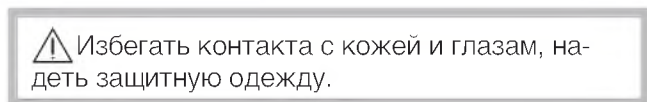

- С помощью кнопки "Назад" перейдите в основное меню.

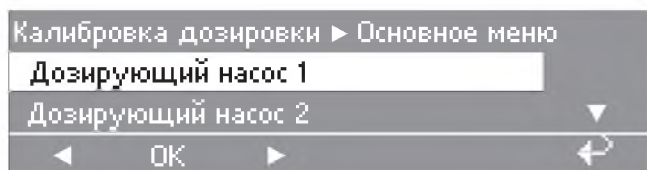

- Выберите дозирующий насос.

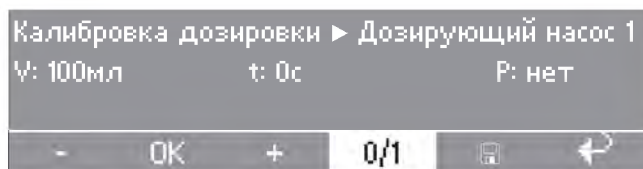

- Нажмите многофункциональную кнопку 0/1. Для остановки работы насоса также нажмите кнопку 0/1, или через 60 секунд он остановится автоматически.
- Измерьте количество дозирующего средства в измерительном стакане.

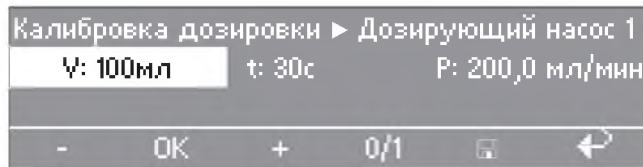

- Значение введите в поле "V". Производительность P в мл/мин будет рассчитана системой управления машины.
- Нажатием функциональной кнопки "Сохранить" измеренное значение будет назначено насосу.
- Снова подключите шланг.

Выбор дополнительных функций «Предварительная стирка», «Накрахмаливание» или «Без отжима».

- Выбор программы подтвердить нажатием программной кнопки (например, 4).

На дисплее появляется (например) следующая индикация:

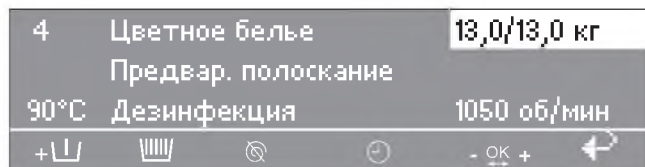

- При необходимости добавить программный блок «Предварительная стирка» нажатием функциональной кнопки + [plus sign] «Блок плюс».

При нажатии функциональной кнопки + [plus sign] «Блок плюс» на дисплее появится следующая индикация:

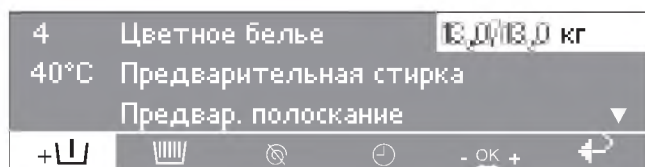

Поле "+ [plus sign]" выделено.

Повторным нажатием кнопки можно отменить выбор функции.

Если белье должно быть крахмалено, то следует нажать кнопку [plus sign] «Накрахмаливание».

Если по окончании полоскания белье не нужно отжимать, то следует нажать кнопку [circle with slash] «Без отжима».

Если больше не нужно проводить никаких других изменений в программе:

- Нажать кнопку "СТАРТ".

Программа стирки начинает выполняться.

Если перед стартом программы нужно будет проводить в этой программе другие изменения, например, для загрузки, температуры или скорости отжима:

Загрузка

Перед стартом программы можно вручную задать соответствующую величину загрузки.

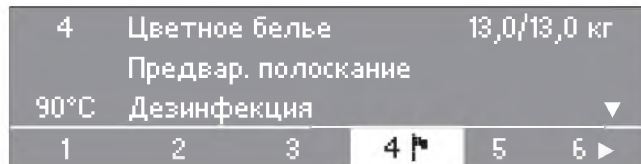

- Нажать программную кнопку программы (например, 4).

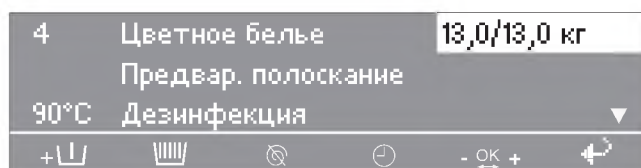

- Нажать кнопку - [OK] +.

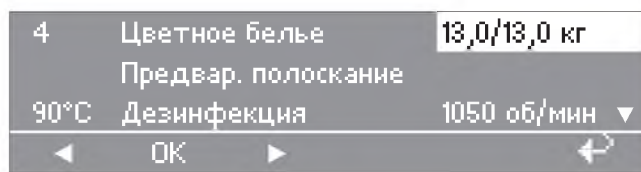

- Нажатием кнопки [right arrow] или [left arrow] можно выбирать поле выбора дисплея и поле ввода.

- Нажатием кнопки **OK** поле выбора дисплея или поле ввода предоставляются для изменений.

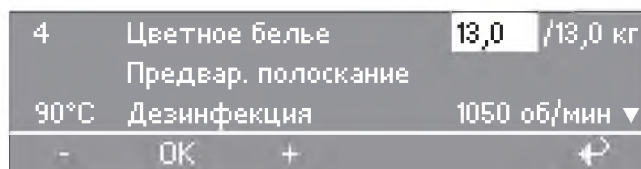

- Нажатием кнопки - или + можно изменить величину загрузки, температуру или скорость отжима.

- Нажатием кнопки **OK** поле выбора дисплея или поле ввода после изменения подтверждаются.

Температура изменяется с шагом 1°C с холодной, от 15 до макс. 95°C.

Скорость отжима изменяется с шагом 25 об/мин от 300 до максимальной.

Максимальная скорость отжима

PW 5136
1050 об/мин

- Нажать кнопку "СТАРТ".

Программа стирки начинает выполняться.

Стирка

После старта программы процесс выполнения программы будет отображаться на дисплее.

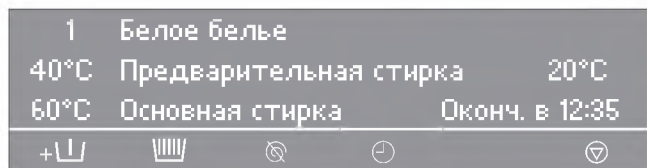

Во 2-й строке дисплея, где отображается информация о предварительной стирке, дополнительно появляется значение фактической температуры моющего раствора.

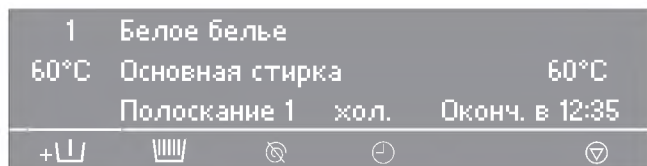

Когда программный блок предварительной стирки завершается, на второй строке дисплея появляется программный блок основной стирки с фактической температурой моющего раствора. Строкой ниже появляется последующий программный блок, здесь полоскание 1.

Индикация конца программы, справа на дисплее, показывает момент времени, когда выполнение программы будет завершено.

Открывание дверцы загрузочного люка после завершения программы

По завершении выполнения программы при полной остановке барабана и отсутствии в машине воды на дисплее будет (например) высвечиваться следующее:

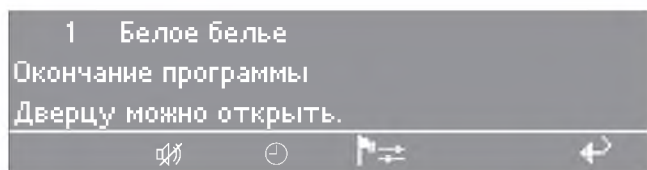

Одновременно в течении 5 секунд раздается звуковой сигнал, свидетельствующий о конце программы.

Звуковой сигнал можно выключить нажатием кнопки  "Зуммер выкл".

- Открыть дверцу загрузочного люка, потянув за ручку дверцы.

Указание: Если дверца загрузочного люка не открывается, то нужно нажать на дверцу, а затем еще раз потянуть ручку. - **Никогда** не открывать дверцу силой! -

- Достать выстиранное белье.

Если программа была прервана, когда в машине есть вода, или при выполнении отжима, или при высокой температуре стирки, то дверцу загрузочного люка открыть невозможно.

 Дверца загрузочного люка заблокирована. Не пытайтесь открывать дверцу загрузочного люка с силой.

На дисплее появляется (например) следующая индикация:

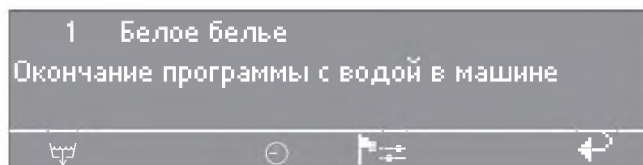

- Нажать функциональную кнопку  "Слив воды" или выбрать программу «Дополнительный отжим» и нажать кнопку "СТАРТ".

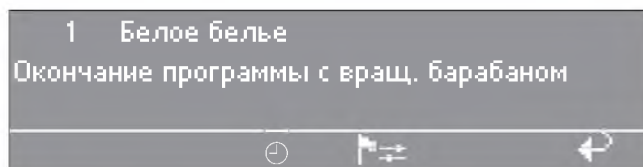

- Дождитесь остановки барабана.

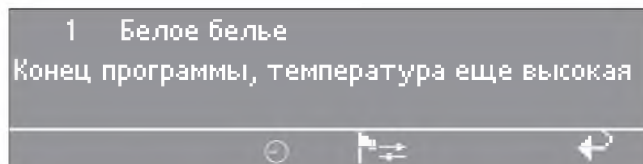

- Дождитесь, пока белье не остынет.

После этого дверцу загрузочного люка можно будет открыть.

Если больше не предусматривается никаких других программ стирки:

- Выключить машину кнопкой **0** "Сеть-Выкл". Выключить главный выключатель (внешний).
- Закрыть внешние запорные краны водоснабжения.

Программа	Вид текстиля	Выполнение программы	Фактор загрузки/ объем загрузки
Белое белье	Белое постельное и махровое белье из хлопка, льна или смесовых тканей	+ Ш Предварительная стирка 40°C, (можно выбрать) Основная стирка 90°C 2 цикла полоскания Последний цикл полоскания теплый Последний отжим	1:10 13 кг
Цветное белье	Нормально загрязненное постельное и махровое белье из хлопка, льна или смесовых тканей	+ Ш Предварительная стирка 30°C, (можно выбрать) Основная стирка 60°C, по выбору от хол. до 60°C 2 цикла полоскания Последний цикл полоскания теплый Последний отжим	1:10 13 кг
Цв. белье Есо Короткая	Слабозагрязненное постельное и махровое белье из хлопка, льна или смесовых тканей	+ Ш Предварительная стирка 30°C (можно выбрать) Основная стирка 50°C 2 цикла полоскания Последний отжим	1:10 13 кг
Цветное белье	Нормально загрязненное постельное и махровое белье из хлопка, льна или смесовых тканей	+ Ш Предварительная стирка 30°C (можно выбрать) Основная стирка 30°C, по выбору от хол. до 60°C 2 цикла полоскания Последний отжим	1:10 13 кг
Универсальная	Нормально загрязненные изделия из синтетики, смесовых тканей	+ Ш Предварительная стирка 30°C (можно выбрать) Основная стирка 30°C, по выбору от хол. до 60°C 2 цикла полоскания Последний отжим 1 мин.	1:20 6,6 кг
Тонкое белье	Синтетические волокна, искусственный шелк	Основная стирка 30°C, по выбору от хол. до 30°C Ритм стирки "деликатный" 2 цикла полоскания Последний отжим 1 мин.	1:25 5,2 кг
Шерсть	Шерстяные и полушерстяные изделия со знаком качества для шерстяных тканей, пригодные для машинной стирки	Основная стирка 30°C, по выбору от хол. до 30°C Ритм стирки "щадящий" 2 цикла полоскания Последний отжим 1 мин.	1:25 5,2 кг
Дополнительное полоскание	Текстильные изделия, которые должны быть еще только прополосканы и отжаты	1 цикл полоскания Последний отжим	
Доп. отжим	Выстиранные текстильные изделия, которые должны быть еще только отжаты	Последний отжим	
Доп. слив		Слив воды	
Накрахмаливание	Для крахмаливания свежевывстиранного белья (скатерти, салфетки, спецодежда)	1 цикл полоскания Последний отжим	
Очистить машину*	Без загрузки, с универсальным моющим средством	2 цикла полоскания	

*Блок **Чистка** спуском воды через все водные пути и повышением температуры до 70°C можно дополнительно выбрать нажатием кнопки "Блок +". При добавлении блока "Чистка" для программы чистки нужно дозировать моющее средство.

Дополнительные функции

Время старта

Если для какой-либо программы нужно будет определить время ее старта, то с помощью функциональной кнопки  "Время старта" можно выбрать более поздний момент времени начала выполнения программы стирки.

Установка времени старта

После выбора программы на дисплее появляется (например) следующая индикация:

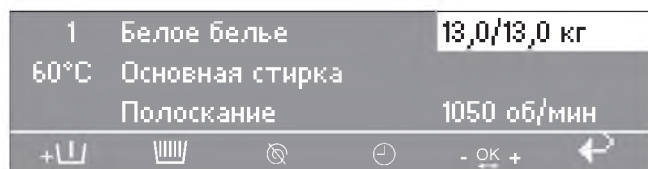

- Нажмите функциональную кнопку  "Время старта".

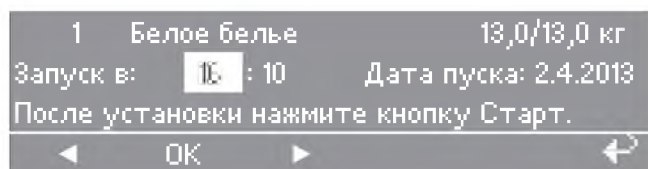

На дисплее появляется (например) следующая индикация:



Сначала всегда появляется текущее время и дата. Поле для ввода часов выделяется.

- Нажатием кнопки **OK** поле ввода часов представляется для изменений.

Нажатием кнопки - или + изменяется значение часов.

- Нажатием кнопки **OK** изменение в поле ввода подтверждается.
- Нажатием кнопки  выберите поле "минуты" и подтвердите выбор кнопкой "OK".
Нажатием кнопки - или + измените значение минут и подтвердите изменение кнопкой "OK".
- Нажатием кнопки  выберите поле "Дата пуска" и подтвердите выбор кнопкой "OK".
Нажатием кнопки - или + измените дату и подтвердите изменение кнопкой "OK".
- Аналогичным образом изменяются месяц и год.

После установки нужного времени старта.

- Нажмите кнопку "СТАРТ", выполнение программы начнется согласно установленному времени.

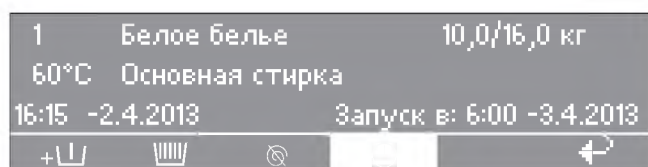

На дисплее появляется следующая индикация:



На дисплее высвечивается текущее время и дата, а также время старта.

- Если открыть дверцу загрузочного люка, то нужно будет снова нажать кнопку "СТАРТ".

Отмена функции "Время старта"

Если снова нажать кнопку  "Время старта" или кнопку  "назад", то проведенные изменения в силу не вступят.

С предварительной стиркой

Для сильнозагрязненного белья перед стартом программы, для которой возможен выбор предварительной стирки, нажатием кнопки +Ш "Блок +" можно добавить предварительную стирку.

Повторным нажатием этой кнопки функцию можно снова отменить.

При нажатой кнопке +Ш "Блок плюс" на дисплее появится следующая индикация:

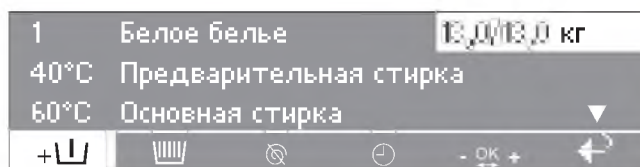

Поле +Ш на дисплее будет выделено.

Накрахмаливание

Заполнение с помощью отсеков кюветы

Функцию накрахмаливания можно выбрать перед стартом программы нажатием кнопки  "Накрахмаливание".

Поле  на дисплее будет выделено.

Повторным нажатием этой кнопки функцию можно снова отменить.

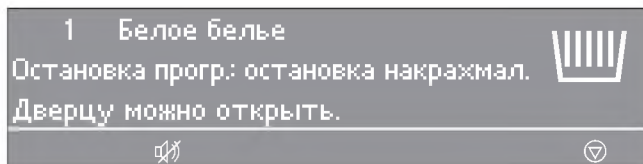

Когда программа подойдет к выполнению программного шага накрахмаливания, на дисплее начнет мигать индикация "Накрахмаливание".

Подготовленный согласно рекомендациям изготовителя крахмал задать в передний отсек кюветы . При необходимости развести крахмал водой. Длительность стирки автоматически увеличится на 4 минуты.

Выполнение программы будет продолжено только после нажатия кнопки "СТАРТ".

Заполнение непосредственно в барабан

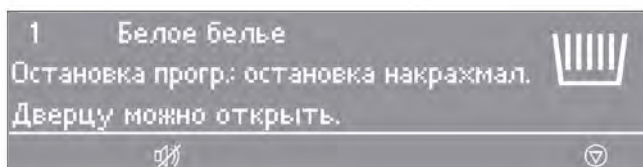

Когда программа подойдет к выполнению программного шага накрахмаливания, открыть дверцу загрузочного люка и задать подготовленный согласно рекомендациям изготовителя крахмал. Закрыть дверцу загрузочного люка.

На дисплее появляется снова следующее сообщение:



Нажмите кнопку "СТАРТ", выполнение программы будет продолжено.

Без отжима

Функцию отмены отжима можно выбрать перед стартом программы нажатием кнопки  "Без отжима". Поле  на дисплее будет выделено.

Повторным нажатием этой кнопки функцию можно снова отменить.

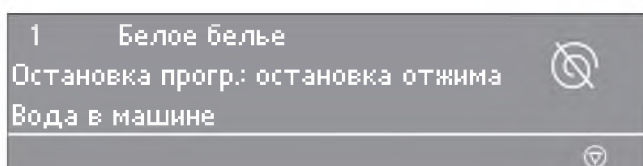

Когда программа подойдет к программному пункту остановки отжима, на дисплее начнет мигать индикация "Без отжима".

При нажатии кнопки  "Стоп/Конец" выполнение программы завершается без проведения отжима и с наличием воды в машине.

Если нужно продолжить программу с проведением отжима, то это возможно нажатием кнопки "СТАРТ".

Остановка программы

Если нужно остановить выполнение программы, то нажимается кнопка  "Стоп/Конец".

Выполнение программы останавливается.

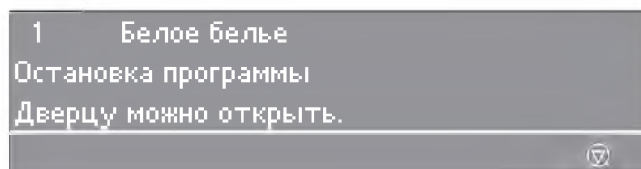

Если нужно продолжить программу, то это возможно нажатием кнопки "СТАРТ".

Прерывание программы

Если нужно прервать выполнение программы, то кнопка  "Стоп/Конец" нажимается два раза подряд.

Если выполнение программы было прервано при наличии воды в машине или при проведении отжима, то на дисплее появляется (например) следующая индикация:

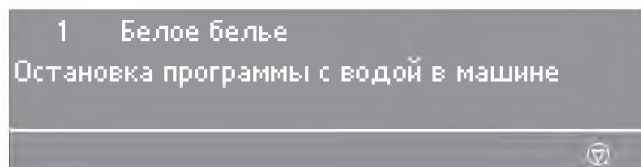

или:

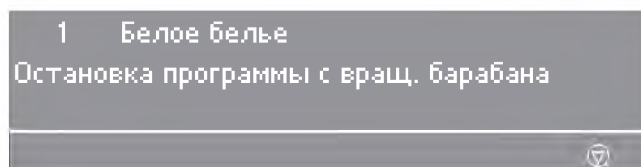



Для того, чтобы можно было открыть дверцу загрузочного люка, следует нажать функциональную кнопку  "Слив воды" или выбрать программу «Дополнительный отжим» и нажать кнопку "СТАРТ".

Дополнительные функции

Прерывание выполнения заблокированной программы

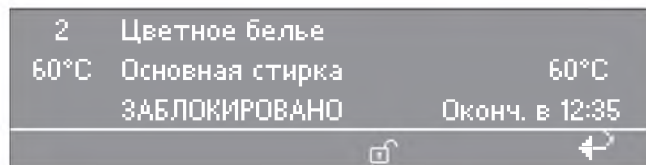
При выполнении заблокированных программ их остановка и прерывание уже не возможны.



На дисплее отображается это заблокированное состояние, если происходит попытка прервать выполнение программы нажатием кнопки  "Стоп/Конец".

Программу можно разблокировать нажатием функциональной кнопки  "Деблокировка" и введением пароля.

После введения пароля на дисплее появляется следующая индикация:

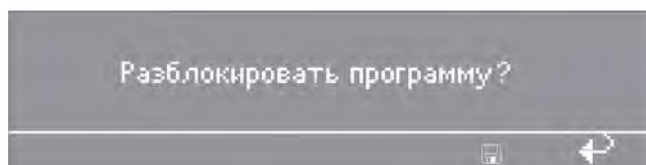

После нажатия кнопки  "Сохранить" на дисплее появится обычное меню, и программу можно будет прервать.

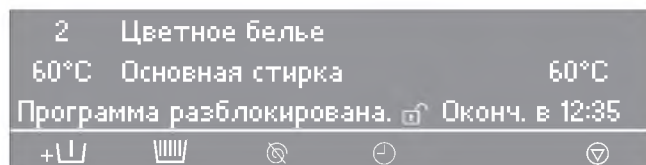

Коммуникационный модуль

Коммуникационный модуль позволяет подключить к стиральной машине ПК (персональный компьютер).

Отсек для коммуникационного модуля находится на задней стороне машины.

Соответствующую программу обработки текстов Вы можете заказать у дилера или в сервисной службе Miele.

Дверца загрузочного люка не открывается

- Нажмите на ручку дверцы, выключите, а затем снова включите машину, после чего еще раз потяните за ручку дверцы.

Предохранительное устройство ручки дверцы выскочило из паза.

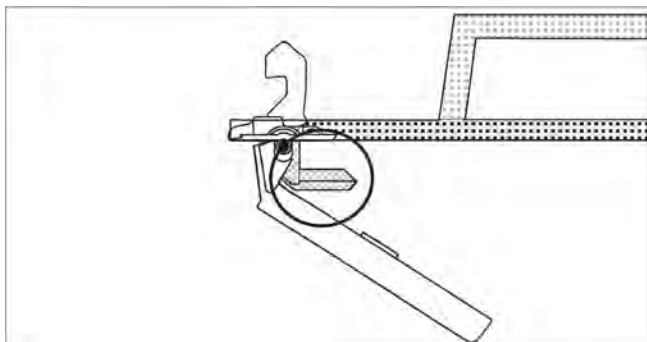

Ручка дверцы перестала действовать. Теперь дверцу загрузочного люка нельзя ни открыть, ни закрыть.

Защелка предохранительного устройства должна препятствовать повреждению ручки дверцы и замка при открывании дверцы с излишней силой.

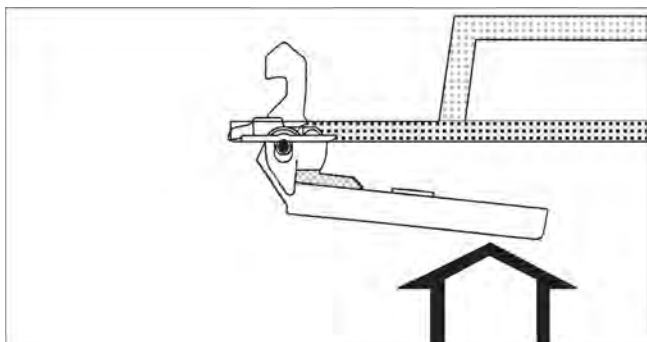

- Сильно нажмите на ручку дверцы, пока снова не будет слышно отчетливой фиксации предохранительного устройства.

Дверцу загрузочного люка можно будет снова открыть (при условии, что в машине нет воды) или закрыть.

Отключение сетевого питания в процессе стирки, аварийное открывание дверцы

При кратковременном отключении сетевого питания:

Выполнение программы останавливается в последней позиции текущего программного этапа, и на дисплее после восстановления сетевого питания появляется индикация следующего сообщения:

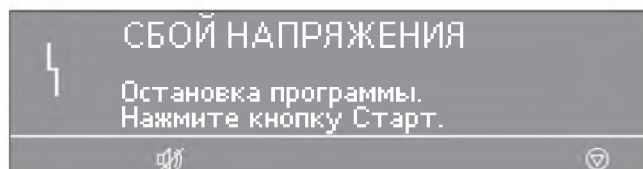

- Нажмите кнопку "СТАРТ", выполнение программы будет продолжено.

При длительном отключении сетевого питания:

- Выключите стиральную машину.
- Выключите главный выключатель (внешний).
- Перекройте внешние запорные краны водо-, газо- и пароснабжения.

Для выгрузки белья сначала необходимо вручную открыть сливной клапан, после чего вручную разблокировать дверцу загрузочного люка.

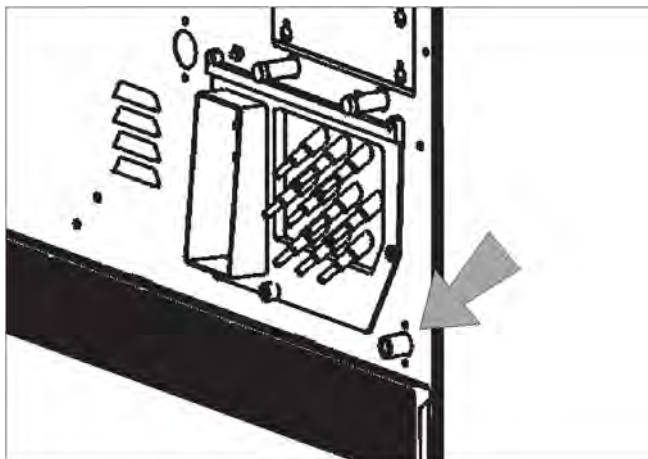

- Откройте сливной клапан, для чего ослабьте винт выпуска воздуха (размер гаечного ключа 17) на задней стороне машины, но не выворачивайте его полностью. Оставьте вытекать наружу моющий раствор. Из отверстия винта выходит достаточное количество жидкости (около 100 куб. см), которое должно быть собрано в подходящую емкость.
- В заключение снова плотно закрутите винт выпуска воздуха и проверьте на герметичность (откройте кран водоснабжения).

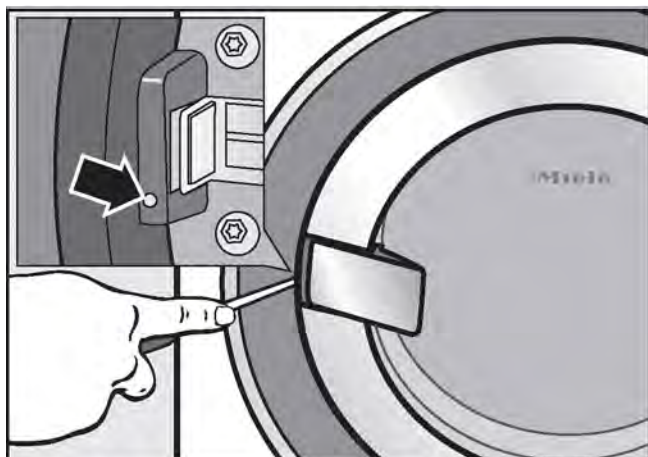

- Вставьте отвертку (ширина шлица ок. 4 мм) в отверстие рядом с замком дверцы таким образом, чтобы шлиц попал в паз замка. Легким поворотом против часовой стрелки дверца будет разблокирована. Откройте дверцу за ручку. **Никогда** не открывайте дверцу загрузочного люка, прилагая излишнее усилие!
- Достаньте белье.

Возможные причины повышенного пенообразования

– сорт моющего средства

- Применяйте только те моющие средства, которые предназначены для профессиональных стиральных машин. Бытовые моющие средства использовать нельзя.

– передозировка моющего средства

- Учитывайте рекомендации по дозировке, приводимые изготовителем моющего средства, и дозируйте в соответствии с жесткостью местной воды.

– сильнопенающееся моющее средство

- Заправляйте меньше сильнопенающегося моющего средства или привлечите к работе технолога по применению моющих средств.

– очень мягкая вода

- Для воды в диапазоне жесткости 1 дозируйте меньше моющего средства, чем указывает его изготовитель.

– степень загрязненности белья

- При слабозагрязненном белье дозируйте меньше моющего средства, чем указывает его изготовитель.

– наличие в белье посторонних остатков, например, чистящего средства

- Выполните дополнительное предварительное полоскание при нормальной температуре и без моющего средства. Белье, которое предварительно замачивалось с использованием соответствующего средства, перед стиркой как следует прополощите.

– малое количество загруженного белья

- Соответственно снизьте дозировку моющего средства.

– слишком высокое число оборотов барабана при стирке (управление Profitronic)

- Снижьте число оборотов барабана и ритм стирки.

Растягивание большого белья во время отжима

Может происходить так, что вещи большого размера (например, скатерть) растягиваются в процессе отжима. В значительной мере это можно предотвратить с помощью перепрограммирования.

Обратитесь в сервисную службу.

Индикация интервала для сервисного обслуживания, BGR

Если после включения машины на дисплее появляется индикация следующего сообщения, то нужно обратиться в сервисную службу для проведения технического обслуживания машины или провести ежегодную проверку BGR.

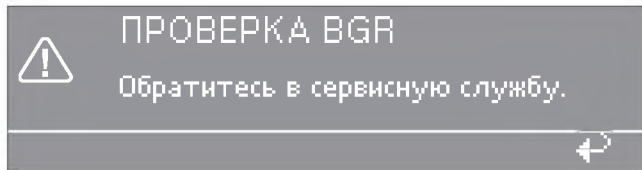
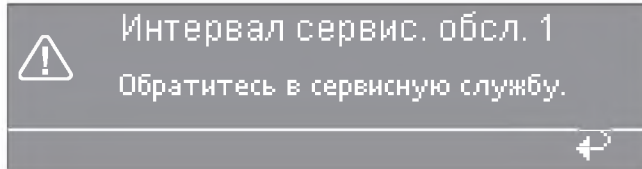

Через 5 секунд индикация погаснет.

Сообщения о неисправностях

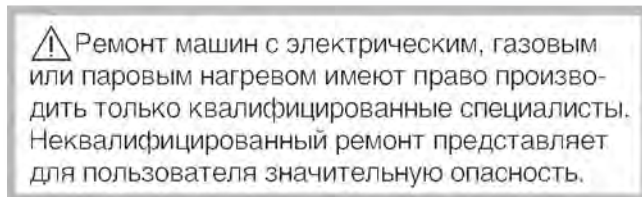

Если при вводе машины в эксплуатацию была внесена определенная информация (например, телефон сервисной службы), то она появляется на дисплее при нажатии кнопки **i**.

Если перед или после запуска программы будут отмечены неисправности в работе, то сообщение о неисправности будет высвечиваться на дисплее.

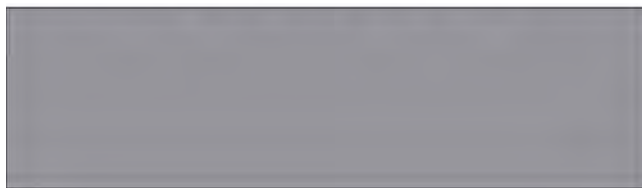

Дисплей остается погасшим.

В стиральную машину не поступает электропитание.

- Проверьте сетевую вилку, главный выключатель и предохранители на щитке.

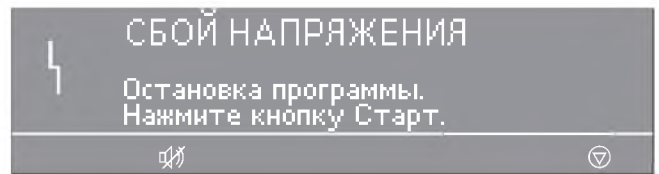

- При восстановлении сетевого электропитания нажмите кнопку "СТАРТ".

Это сообщение о неисправности может означать также следующее: разомкнулся предохранитель обмотки двигателя привода.

- Дайте двигателю остыть.

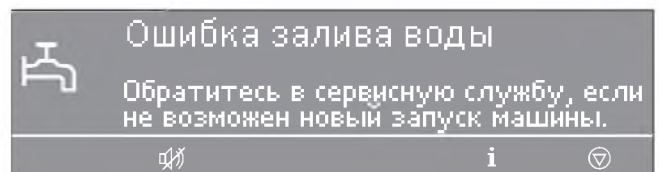

- Проверьте кран водоснабжения и нажмите кнопку "СТАРТ".

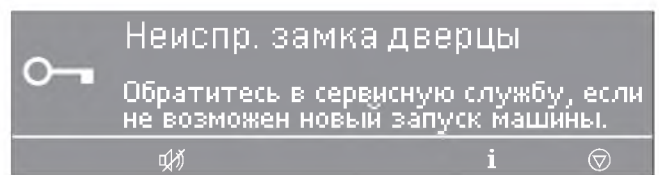

- Сильно нажмите на ручку дверцы, пока снова не будет слышно фиксации предохранительного устройства и нажмите кнопку "СТАРТ".

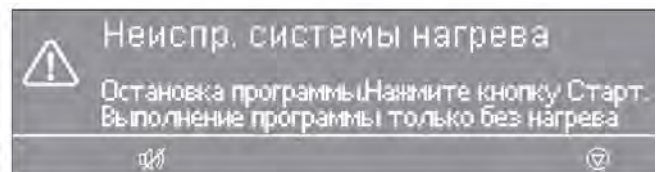

- При нажатии кнопки "СТАРТ" выполнение программы продолжится без нагрева. При программах дезинфекции с появлением этого сообщения о неисправности выполнение программы будет прервано. Обратитесь в сервисную службу.

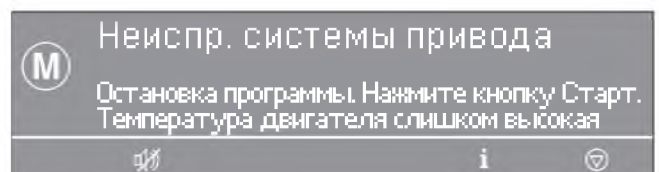

- Дайте двигателю остыть.

Помощь при неполадках

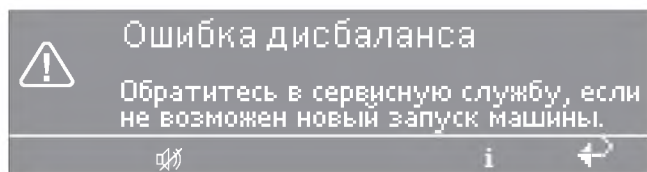

Слишком велик дисбаланс, разомкнулся выключатель контроля дисбаланса.

- Выключите, затем снова включите машину и нажмите кнопку "СТАРТ".

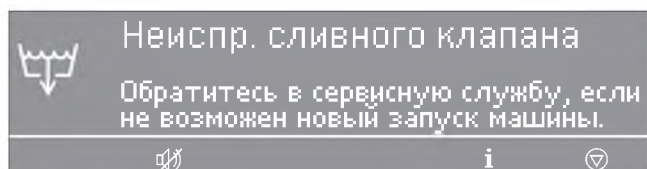

- Проверьте внешнюю систему слива и нажмите кнопку "СТАРТ".

Неисправный сливной клапан должен ремонтироваться только специалистом сервисной службы.

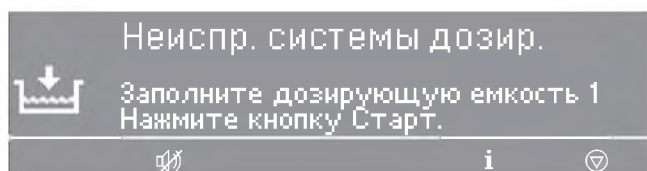

Замените дозирующую емкость.

Сервисная служба

При неполадках известите, пожалуйста, сервисную службу.

Сервисной службе необходимо сообщить модель, серийный (SN) и материальный (M.-Nr.) номера машины. Эти сведения Вы найдете на типовых табличках:

Model	
SN:	/ 0 0 0 0 0 0 0 0
Art.-Nr.	Mat.-Nr.
IBN	

При открытой дверце загрузочного люка сверху в обрамлении дверцы, или сверху на задней стенке машины.

Сообщите в сервисную службу также сообщение о неисправности, появившееся на дисплее машины.

В случае замены должны использоваться исключительно оригинальные запчасти (при этом также необходимо сообщить сервисной службе модель, серийный (SN) и материальный (M.-Nr.) номера машины).

Дата изготовления

Дата изготовления указана на типовой табличке в формате месяц/год.

Декларация о соответствии

RU Д-DE.ME10.B.00358
с 30.04.2014 по 29.04.2019

Соответствует требованиям

Технического регламента Таможенного союза ТР ТС 004/2011 "О безопасности низковольтного оборудования"; ТР ТС 020/2011 "Электромагнитная совместимость технических средств"; ТР ТС 010/2011 "О безопасности машин и оборудования".

Чистку и уход за стиральной машиной следует проводить по возможности после каждой стирки.

⚠ Запрещается чистить стиральную машину с использованием аэрозольных очистителей под давлением или струей воды.

Корпус стиральной машины, панель управления и пластмассовые детали чистить только с использованием мягкого чистящего средства или мягкой, влажной салфеткой, после чего протереть насухо.

Абразивные чистящие средства царапают поверхность.

Для чистки стальных деталей корпуса можно использовать обычные средства для чистки нержавеющей стали.

Налет на дверном уплотнении удаляется влажной салфеткой.

Образование ржавчины

Барабан стиральной машины и бак изготовлены из специальной нержавеющей стали.

Вода, содержащая железо, или посторонние железные предметы (например, скрепки, кнопки или железные опилки), которые попадают в машину вместе с бельем, могут привести к появлению пятен ржавчины на поверхности барабана и бака.

В связи с этим регулярно или сразу после появления пятен ржавчины чистите барабан и бак с помощью обычного средства для ухода за стальными поверхностями.

Уплотнители дверцы следует также проверять на наличие железистых остатков и тщательно чистить с помощью названных средств.

Эти мероприятия в целях профилактики проводите регулярно.

Чистка кюветы для моющих средств, отсеков кюветы и сифона

Тщательно промойте кювету для моющих средств и отсеки кюветы после использования теплой водой от остатков моющих средств и образовавшихся корок. При долгом простое машины оставьте крышку кюветы для моющих средств открытой.

Следует также почистить сифоны кюветы в отсеках для вспомогательных средств.

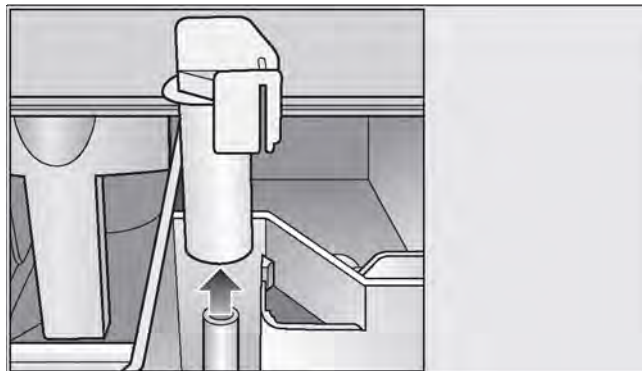

Вытащите сифон, промойте его теплой водой, после чего вставьте на место.



Для чистки желоба и сифона в кювете для моющих средств снимите крышку кюветы, вытянув ее под углом 45°. В случае засорения сифона его можно будет почистить плоской щеткой.

Решетку вентиляции бака, находящуюся на задней стенке машины, следует время от времени проверять на наличие загрязнений и при необходимости чистить.

Для того, чтобы после эксплуатации стиральная машина могла просохнуть, не закрывайте полностью дверцу загрузочного люка, а только прикройте.

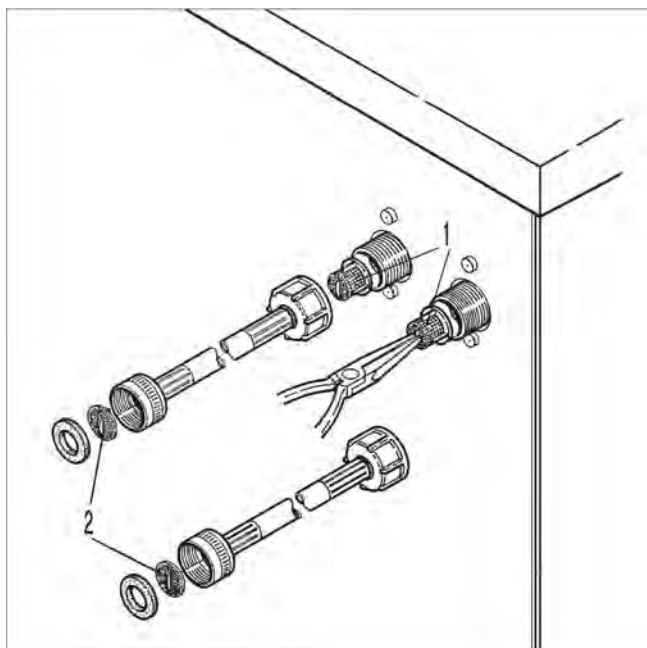

Сетки фильтров в клапанах для залива воды (1) и заливных шлангах (2) необходимо время от времени проверять и при их загрязнении очищать.

Хранение машины

Следует соблюдать следующие условия транспортировки и хранения машины:

Температура: от минимальной -20°C до максимальной 55°C

Влажность воздуха: от минимальной 5 % до максимальной 75 %, не допускать образования конденсата

Максимальный срок хранения на складе: 2 года

⚠ Необходимо предварительно открыть сливной клапан в незамерзшем состоянии с помощью устройства аварийного удаления воды. См. стр. 26.

Стиральная машина должна вводиться в эксплуатацию только заводской сервисной службой или авторизованной специализированной организацией.

⚠ Эта стиральная машина предназначена для стирки только такого белья, которое не пропитано опасными или горючими веществами.

В целях предотвращения возможных повреждений из-за размораживания ни в коем случае не допускается установка стиральной машины в помещениях, где существует вероятность их промерзания.

Транспортируйте машину внутри помещения с помощью специальной грузовой тележки.

Осторожно удалите с помощью соответствующего инструмента транспортную упаковку.

Поднимайте стиральную машину с поддона с помощью подъемного устройства.

Не ставьте стиральную машину на ковровое покрытие, если ковровое покрытие может перекрыть вентиляционные отверстия в нижней части корпуса.

Чтобы облегчить сервисной службе последующее техническое обслуживание, следует соблюдать указанные минимальные размеры и расстояние до стен.

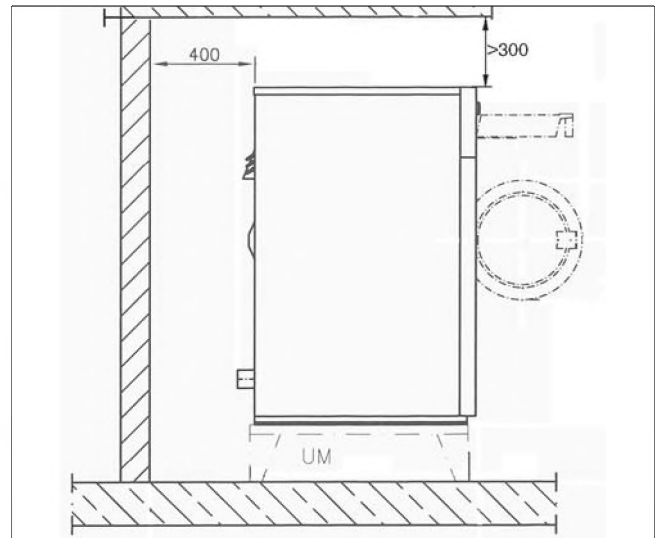

Для выполнения работ по техническому обслуживанию минимальное расстояние до стены должно составлять примерно 400 мм.

Для обеспечения безупречной работы важно установить стиральную машину горизонтально. Выровняйте стиральную машину по горизонтали с помощью винтовых ножек.

Передвигайте машину, только когда смонтированы все детали наружной облицовки.

Установка на цоколе

При установке на цоколе стиральная машина должна крепиться к основанию или бетонному цоколю. Основание должно крепиться к полу.

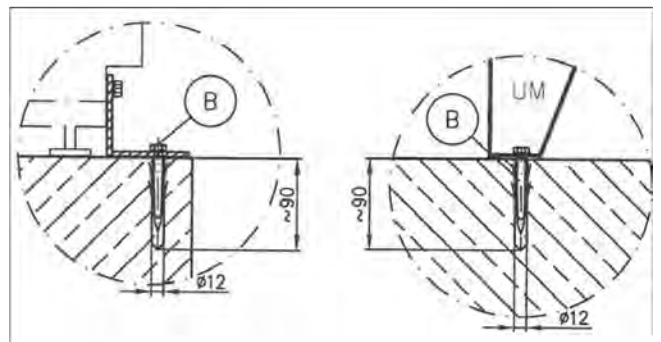

Бетонный цоколь/ пол

Основание Miele

Транспортировочное крепление

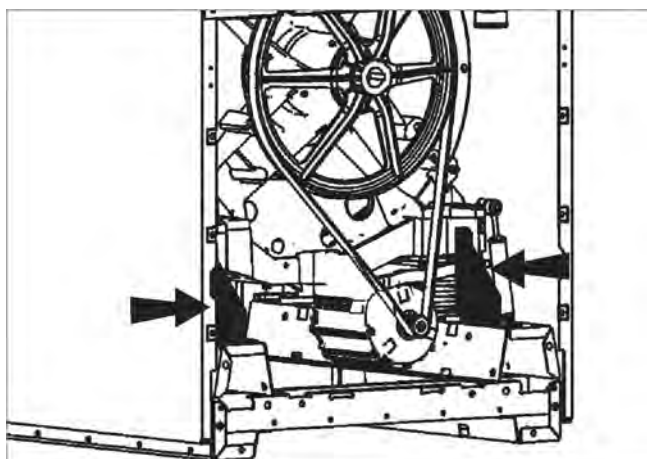
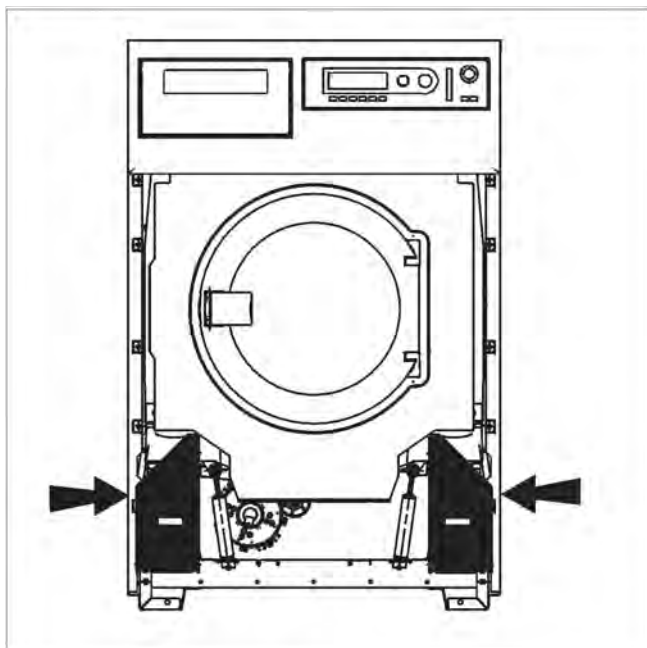

Два передних и два задних транспортировочных крепления закреплены каждое тремя винтами с шестигранной головкой, и удаляются только на месте установки стиральной машины перед вводом ее в эксплуатацию.

Для этого следует снять переднюю и заднюю стенки машины. Вывинтите винты на нижней стороне передней стенки и снимите ее.

Вывинтите винты на задней стенке и снимите ее.

Сохраните транспортировочные крепления. Их необходимо будет снова установить перед транспортировкой машины.

Подключения внешние (с кюветами для моющих средств)

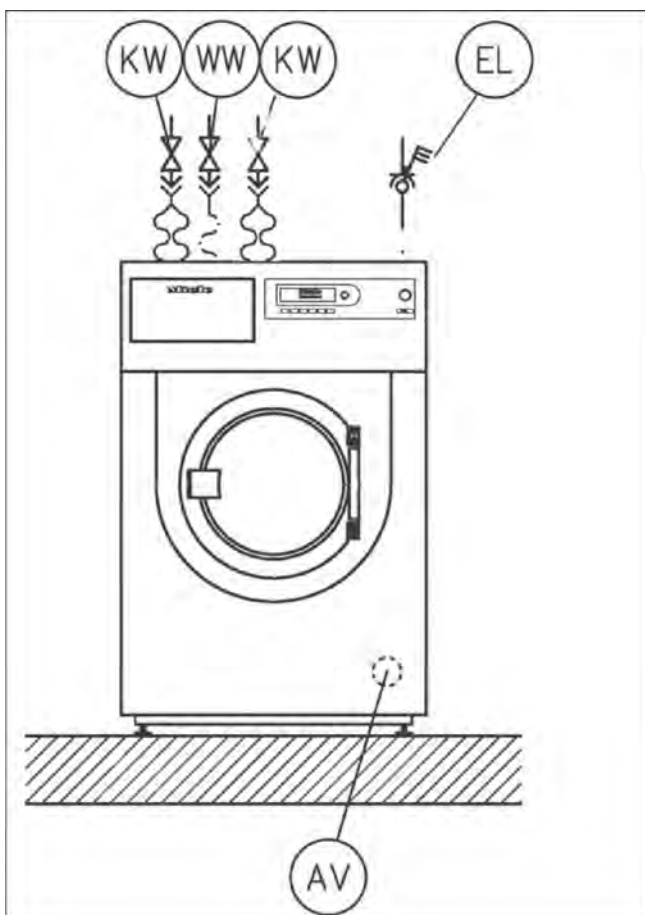

- KW** Холодная вода
- WW** Горячая вода
- KW** Холодная вода
- EL** Подключение к электросети
- AV** Слив воды

Подключение подачи воды / слива воды

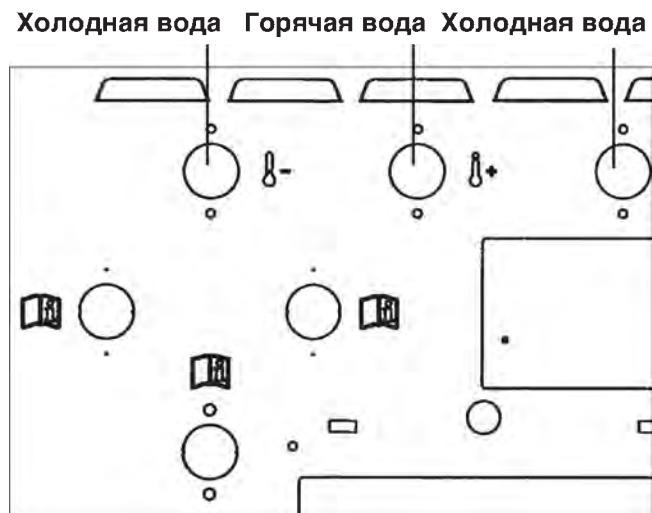

Подключения внешние (без кювет для моющих средств)

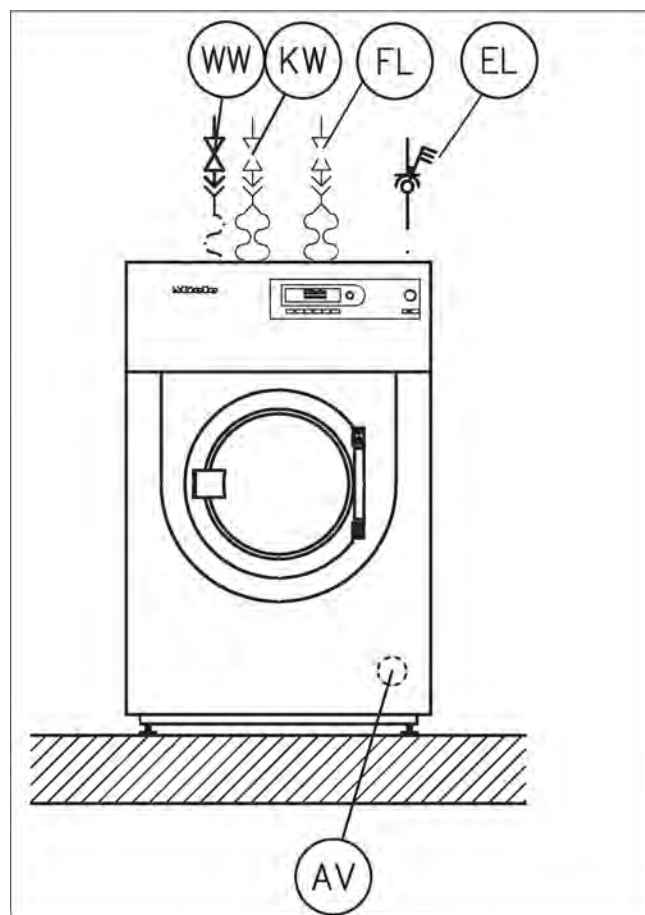

- WW** Горячая вода
- KW** Холодная вода
- FL** Дозирование жидких средств
- EL** Подключение к электросети
- AV** Слив воды

Подключение подачи воды / слива воды

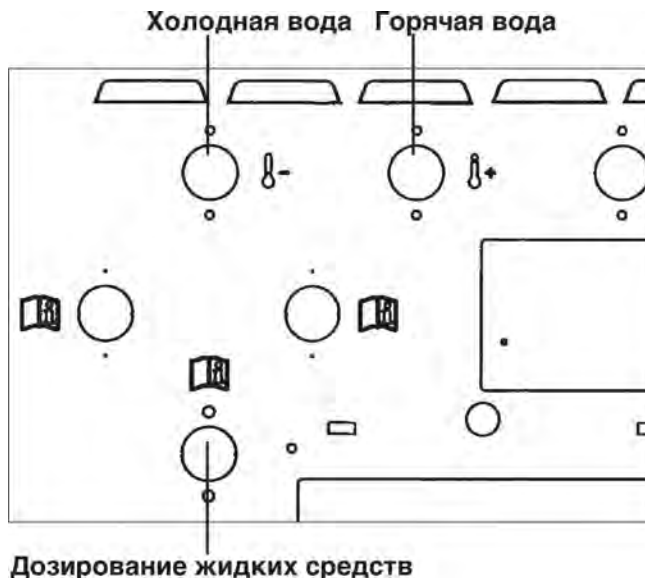

Дозирование жидких средств

Установка и подключение

Чтобы обеспечивалось бесперебойное выполнение любой программы стирки, давление воды в водопроводе должно быть минимум 100 кПа (1 бар) / максимум 1000 кПа (10 бар).

Для подключения воды должны быть использованы исключительно заливные шланги, входящие в комплект поставки.

В случае замены нужно использовать только качественные шланги, рассчитанные на избыточное давление минимум 7000 кПа (70 бар) и температуру воды минимум 90 °С. Эти требования распространяются также и на арматуру подключения. Оригинальные запчасти соответствуют этим требованиям.

Температура подаваемой горячей воды не должна превышать максимум 70 °С.

Подключение только к холодной воде

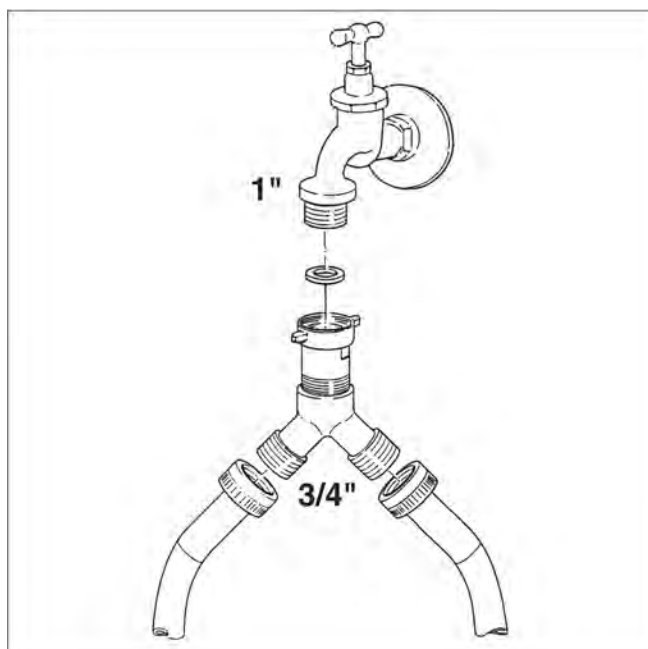

Y-образная деталь находится в прилагаемой упаковке с принадлежностями.

Подключение шлангов дозирования жидких моющих средств

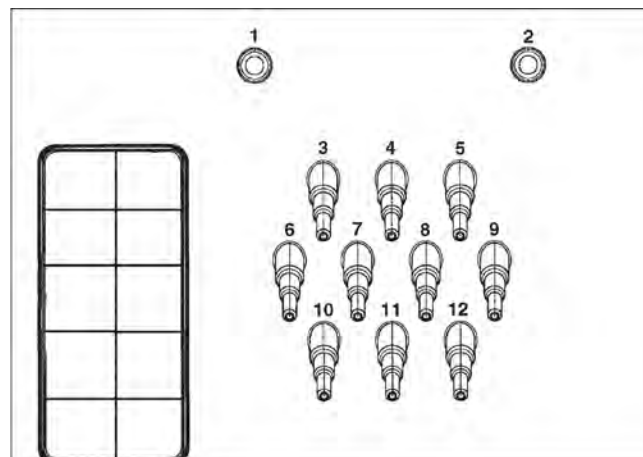

Подключения **1** и **2** предусмотрены для дозирования пастообразных средств. Эти патрубки закрыты и их нужно просверлить сверлом с диаметром 8 мм.

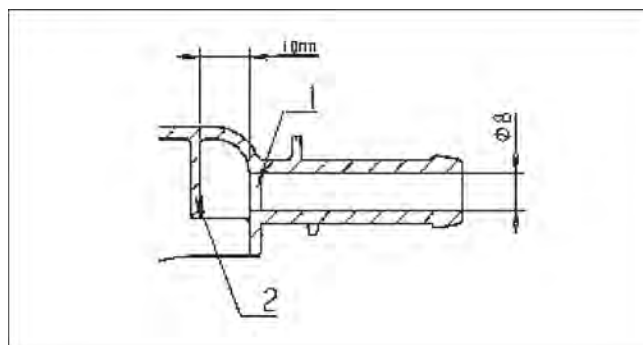

Следует учесть, что сверлится только первая стенка (1), так как за ней в 10 мм находится отбойная стенка (2).

Если просверленные подключения больше не используются, их следует заглушить.

Подключения от **3** по **12** предусмотрены для дозирования жидких средств. Эти патрубки закрыты и их нужно отрезать с помощью маленькой пилы по диаметру шланга.

Если отрезанные патрубки больше не используются, их следует заглушить.

Слив воды

Слив воды **AV** на машине и в месте установки DN 70. Объемный поток кратковременно - 200 л/мин.

Пенокомпенсатор **SK**

При повышенном пенообразовании пена может выступать из паротвода. Для удаления пены можно из имеющихся в продаже материалов сделать дополнительно слив с сифоном.

Примеры монтажа

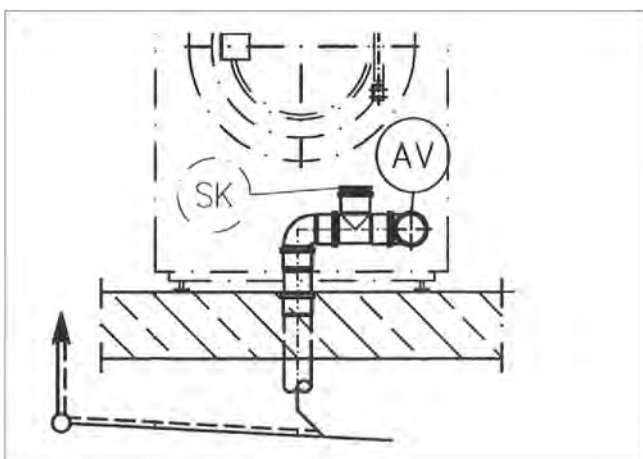
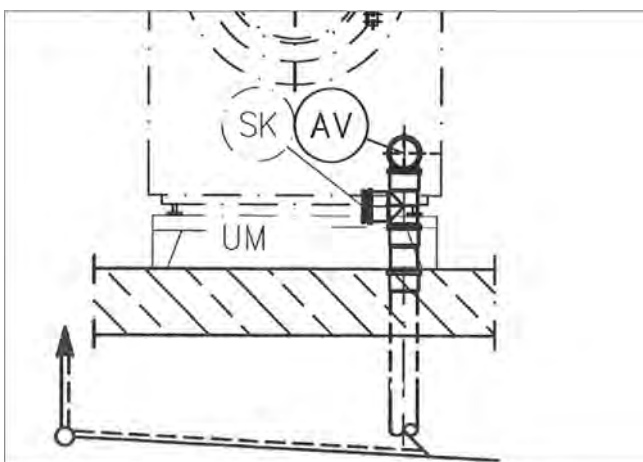

Электроподключение

Электроподключение должен выполнять только квалифицированный специалист, имеющий на это разрешение, при условии соблюдения действующих в стране предписаний.

При монтаже защитного отключения должно быть установлено **УЗО типа В** (реагирующее на постоянный и переменный ток).

Электрооборудование машины соответствует нормам IEC 60335-1 и IEC 60335-2-7.

Откройте крышку машины. Клеммы подключения находятся внутри прибора.

В соответствии с заводской настройкой машина предназначена для подключения к сети ~ 3N 50/-60 Гц. Значения напряжения указаны на типовой табличке.

Если предусматривается стационарное подключение, то для каждого полюса должно иметься устройство отключения. В качестве размыкающего устройства могут использоваться выключатели с расстоянием между контактами не менее 3 мм. К ним относятся линейные выключатели, предохранители и защитные устройства.

Штекерный разъем или устройство отключения от сети должны быть всегда доступны.

Если машина будет отключена от сети, то место отключения должно быть закрыто или находиться под постоянным наблюдением.

Учитывайте сведения, содержащиеся в прилагаемой электросхеме.

Контур заземления

Контур заземления выполняется при токе утечки >10 мА.

Заводская настройка электронагрева - 15кВт.

Минимальный уровень раствора для включения нагрева составляет 50 мм водяного столба.

От перегрузки двигатель защищен предохранителем обмоток.

Подключение дозирующих насосов

Клеммы для подключения 4-х дозирующих насосов, которые могут работать без многофункционального модуля, находятся под крышкой машины рядом с электроподключением. См. прилагаемую электросхему.

После завершения установки и подключения машины следует обязательно установить все демонтированные детали внешней облицовки.

Технические характеристики

	PW 5136
Высота в мм	1250
Ширина в мм	804
Глубина в мм	1005
Глубина при открытой дверце в мм	1420
Вес в кг	338-341
Объем барабана в л	130
Макс. загрузка кг (сухого белья)	13
Напряжение питания	3N AC 380-415V 50-60Hz
Общая потребляемая мощность	17 kW
Предохранитель	3x25 A
Справочные знаки проверки	см. типовую табличку
Макс. нагрузка на пол в рабочем состоянии в н	4294
Соответствие нормам по безопасности продукта	IEC 335-1, IEC 335-2-11
Уровень громкости звука в дБ (A), EN ISO 11204	
Уровень звуковой мощности в дБ (A), EN ISO 9614-2	< 80



Таблица уровней доступа

Оператор	Пользователь	
Доступ посредством включения сетевого питания	Доступ посредством функциональной клавиши  "Установки" и ввода пароля.	
Программный старт всех программ	Пункты меню в главном меню	
Программный старт только после опускания монет или по кредитным картам	Язык Выбор языка пользования на время выполнения какой-либо программы стирки	Время/Дата Установка времени/даты
	Дозирование Изменение данных дозирования для отдельной программы	Изменение пароля
	<p style="text-align: center;">Установки</p> <p>Функция памяти Единица температуры Зуммер Единица - минута Единица - секунда Единица длительности Единица - час Единица объема Единица массы Единица скорости вращения Единица давления Выбор макс. температуры Режим ожидания дисплея Настройка контрастности Текущее время Индикация даты Калибровка дозирования Производительность дозирующего насоса (D1 - D13) Фактор коррекции дозирования (D1 - D13) Индикация уровня дозирования (D1 - 13) Использование пароля Среднее давление воды Мощность нагрева Данные пользователя - специализация - фамилия - имя - улица – номер дома - местность – почтовый индекс - телефон - системный адрес – дата установки Валюта</p>	

Пароль

Для доступа на уровень пользователя вводится 4-значный пароль из набора предлагаемых символов.

Выбор возможен только перед стартом программы или после ее завершения.

- Нажимайте функциональную кнопку  до тех пор, пока не изменится символ в поле , после чего нажмите эту функциональную кнопку еще раз. Содержание экрана дисплея будет следующим:

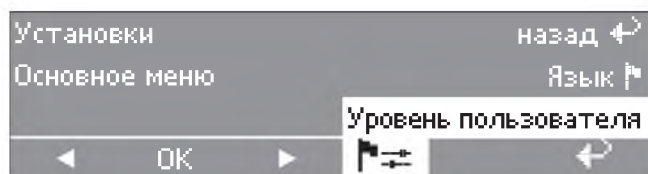



- После выбора позиции "Уровень пользователя" и нажатия кнопки **OK** высвечивается экран введения пароля.

При первом доступе на уровень пользователя нужно будет ввести пароль "M1LE".

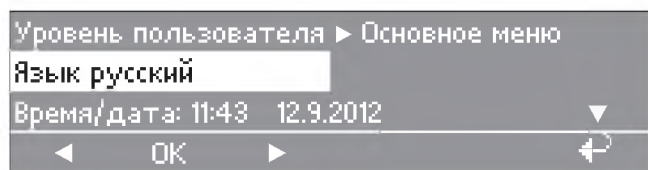

- Выберите букву или цифру, и после нажатия кнопки **OK** выбранный символ появляется на соответствующей позиции.
- После введения пароля и нажатия кнопки  "Сохранить" происходит вход на уровень пользователя.



Если в течение 30 секунд после входа на уровень пользователя не будет выполнено никаких дальнейших действий по управлению, нажата кнопка  или введен неправильный пароль, то на дисплее появится такое же сообщение, как при отключении сети электропитания.

Изменение пароля

В этом пункте меню можно изменить пароль.

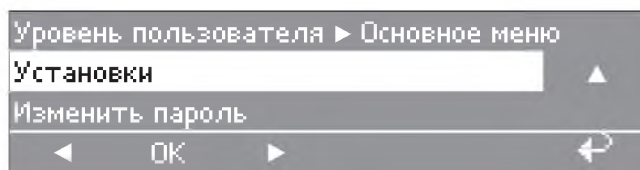

- После выбора пункта "Изменить пароль" и нажатия кнопки **OK** высвечивается экран введения пароля.

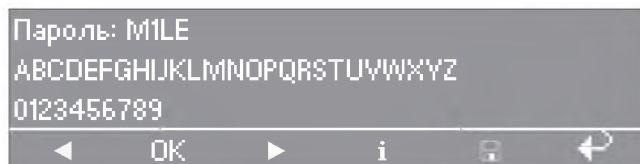

- Выберите букву или цифру, и после нажатия кнопки **OK** выбранный символ появляется на соответствующей позиции.
- После введения пароля и нажатия кнопки  "Сохранить" на дисплее высвечивается контрольный вопрос.

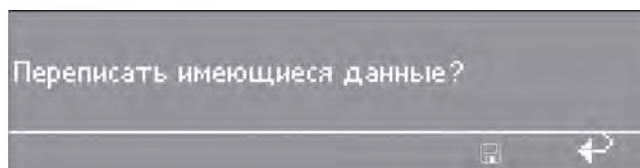

- Нажмите кнопку  "Сохранить".

Возможности выбора в основном меню:

- Язык
- Время/Дата
- Дозирование
- Установки
- Изменение пароля

Пункт меню "Язык"

В этом пункте меню выбирается соответствующий язык страны.

После выбора этого пункта на экране дисплея появляется следующее содержание:

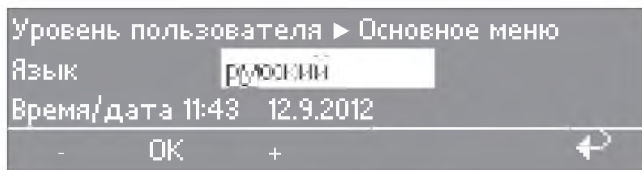

- Возможность выбора языка: - немецкий - английский (ВБ)
- английский (США) - испанский - французский - итальянский
 - голландский - норвежский - португальский - греческий
 - русский

После выбора языка индикация на дисплее сразу переключается на этот язык. Таким образом, каждый пользователь может сразу читать надписи на дисплее на родном языке.

Затем на дисплее снова появляется индикация основного меню.

Если после входа на уровне пользователя в пункт меню "Язык" в течение 30 секунд не будет нажата кнопка старта, то на дисплее снова появляется индикация основного меню.

Пункт меню «Время, дата»

В этом пункте меню устанавливаются текущие дата и время.

В отсутствие сетевого электропитания эти данные сохраняются в памяти машины в течении прим. 6 недель. После этого их надо будет устанавливать заново.

После выбора на экране дисплея появляется следующее содержание:

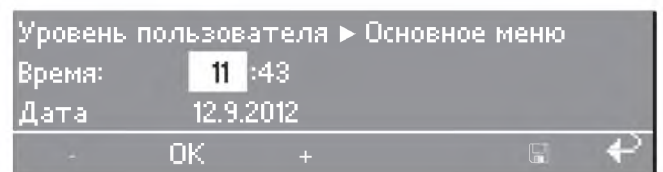
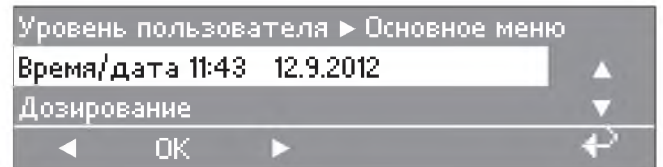

- Установка вступает в силу после нажатия кнопки  "Сохранить" и возврата индикации назад.

Если после входа на уровне пользователя в пункт меню "Время/дата" в течение 30 секунд не будет нажат поворотный переключатель или кнопка  "Сохранить", то на дисплее снова появляется индикация основного меню.

Дозирование

Пункт меню "Дозирование"

В этом пункте меню можно целенаправленно изменять параметры дозирования. Программы Miele после изменения параметров дозирования будут снова сохранены под теми же самыми материальными номерами (M.-Nr).

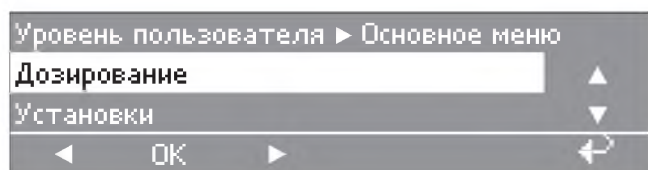

- После выбора на экране дисплея появляется следующее содержание:

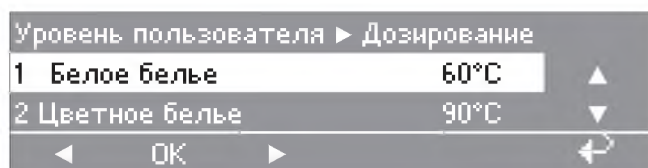

- После выбора соответствующей программы на дисплее появляются только параметры дозирования.

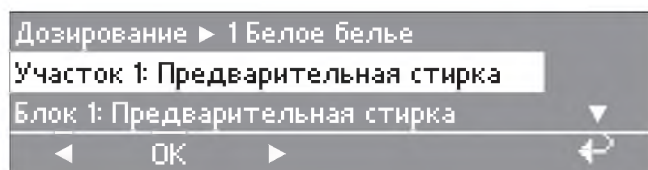

- Выбор нужного участка и блока.

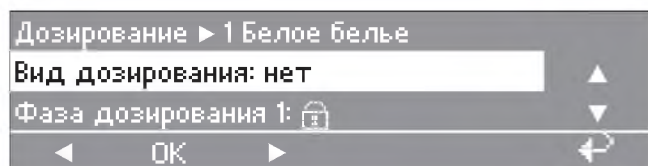

Опции для выбора: - нет - количество мл
- концентрация мл/л - концентрация мл/кг

При установке "Вид дозирования: нет" фазы дозирования 1 и 2 будут заблокированы.

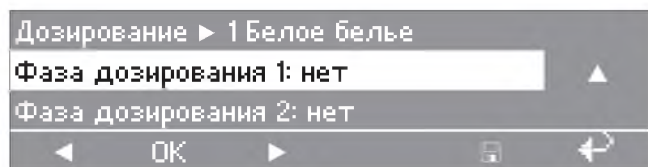

При установке количества или концентрации для фазы дозирования 1 и 2 можно выбрать установки "нет" или "Пользоват. задан".

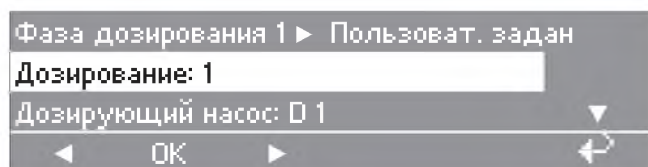

Опции для выбора:

Дозирования с 1 до 6

Дозирующий насос: - нет - с D 1 до D13

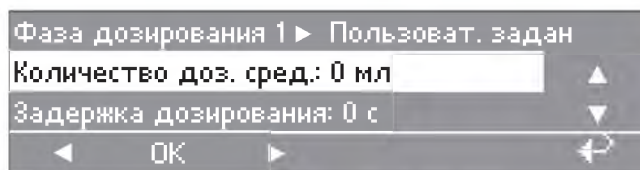

Количество дозирующего средства: от 0 до 9999 в соответствии с видом дозирования - мл - мл/л - мл/кг
Задержка дозирования - нет - от 0 до 999 с

- После выбора и нажатия кнопки "Сохранить" дисплей возвращается назад к индикации списка программ, и измененные параметры дозирования будут запомнены. При нажатии кнопки происходит возврат к индикации списка программ без запоминания.
- Если был изменен поправочный коэффициент, то при определенных условиях его нужно будет исправить.

Пункт меню "Установки"

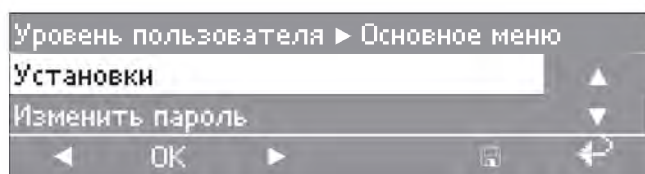

При нажатии поворотного переключателя на экране дисплея появляется следующее содержание:

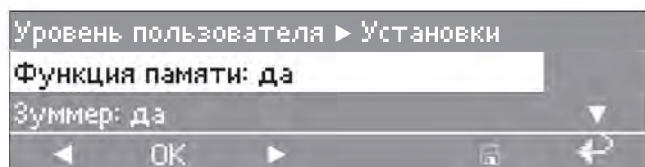

Пункты подменю:

- Функция памяти
- Зуммер
- Единица температуры
- Единица - секунда
- Единица - минута
- Единица - час
- Единица длины
- Единица массы
- Единица объема
- Единица давления
- Единица скорости вращения
- Макс. возможная температура
- Дисплей в режиме ожидания
- Настройка контрастности
- Текущее время
- Индикация даты
- Калибровка дозирования
- Производительность дозирующего насоса (с D1 по D13)
- Фактор коррекции дозирования (с D1 по D13)
- Индикация уровня дозирования (с D1 по D13)
- Использование пароля
- Среднее давление воды
- Мощность нагрева
- Данные пользователя
- Валюта

Запоминание установленных параметров осуществляется нажатием кнопки  "Сохранить".

При нажатии кнопки  или, если в течение 30 секунд не было нажато никакой кнопки, установки в силу не вступают и происходит возврат к основному меню.

Функция памяти

Программные параметры «Температура и «Число оборотов при отжиме», которые можно изменять перед стартом программы, будут после старта программы сохранены. В дополнение к этому функции функциональных клавиш после завершения программы не будут восстановлены. При следующем выборе программы они появятся снова.

Опции для выбора: - нет - да

Зуммер

При программировании опции "да" зуммер будет инициализирован параллельно и с сигналами остановки программы 1 и 2, и с сигналом конца выполнения блока, и с сигналом остановки из-за неполадки. Частота звучания зуммера возрастает при сигнале остановки из-за неполадки. Звук зуммера выключается при нажатии поворотного переключателя или автоматически через 5 минут звучания.

При программировании опции "нет" управление зуммером отсутствует.

Опции для выбора: - нет - да

Единицы "Температура", "Секунды", "Минуты", "Часы", "Длина", "Масса", "Объем", "Давление", "Скорость вращения"

В соответствии с установленным языком, наряду с установкой "авто", используются опции для единиц температуры, секунд, минут, часов, длины, массы, объема, давления или скорости вращения.

Единица температуры

Опции для выбора: - авто - °C - °F

Единица - секунда

Опции для выбора: - авто - s - sec - sg - sek

Единица - минута

Опции для выбора: авто - min - mn

Единица - час

Опции для выбора: - авто - h - timer - tim - uur
- time - hr

Единица длины

Опции для выбора: - авто - mm - inches

Единица массы

Опции для выбора: - авто - kg - l

Единица объема

Опции для выбора: - авто - l - USA gal - CDN gal

Установки

Единица давления

Опции для выбора: - авто - bar - psi

Единица скорости вращения

Опции для выбора: - авто - U/min - T/min
- rpm - t/mn - giri/min
- kierr/min - r/min
- omdr/min - v/min
- o/min

Максимально возможная температура

Этот параметр можно изменять в пределах от 95 °C / 203 °F до холодной с шагом в 1 °C/°F.

Он ограничивает все заданные в программах температуры выбранным значением, то есть при выборе, например, значения 60 °C температура нагрева во всех программах не будет превышать

60 °C, даже если при программировании выбранной программы была запрограммирована более высокая температура.

Опции для выбора: от 95 до 15°C, холодная

Режим ожидания дисплея (Stand-by)

При установке для режима ожидания дисплея опции "да" дисплей будет включаться при нажатии какого-либо элемента управления. Если не последует никаких других действий по управлению, то через 10 мин. дисплей переходит в режим ожидания. Об этом свидетельствует мигание кольцевой подсветки кнопки старта. При нажатии какого-либо элемента управления дисплей включается и на нем отображается последний активный экран.

При выборе для режима ожидания дисплея опции "нет" дисплей остается включенным постоянно.

Опции для выбора: - да - нет

Настройка контрастности

Контрастность дисплея может изменяться от уровня 1 до уровня 10. Таким образом дисплей можно будет настроить в соответствии с определенными внешними условиями эксплуатации. При настройке изменение контрастности происходит сразу же.

Опции для выбора: - уровни от 1 до 10

Текущее время

Текущее время для соответствующих стран можно будет менять с 24-х часового формата индикации на 12-ти часовой формат и обратно.

Опции для выбора: - 24 ч - 12 ч

Индикация даты

В соответствии с установленным языком представление даты будет применяться согласно таблице.

Страна	Формат
Германия, Англия, Голландия, Франция, Италия, Финляндия, Португалия, Испания, Дания, Норвегия, Греция	День/Месяц/Год
Швеция	Год/Месяц/День
США	Месяц/День/Год

Представление даты можно переставить для соответствующей страны.

Опции для выбора: - авто
- День/Месяц/Год
- Год/Месяц/День
- Месяц/День/Год

Калибровка дозирования

Калибровка дозирования используется для определения производительности отдельных дозирующих насосов.

Непосредственный вход в режим калибровки дозирования при выключенной машине:

- Нажмите и удерживайте нажатой многофункциональную кнопку 0/1.
- Затем включите машину кнопкой "Сеть-Вкл".

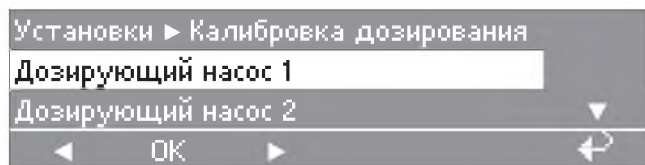

Опции для выбора: дозирующий насос от 1 до 13

После выбора дозирующего насоса на экране дисплея появляется следующее содержание:

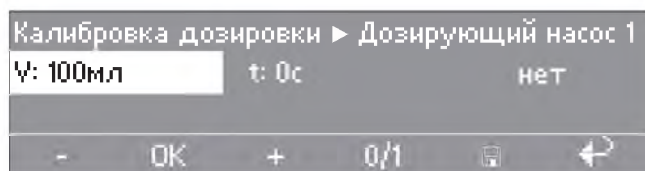

Количество дозирующего средства можно устанавливать в пределах от 0 до 9999 мл с шагом 1 мл.

- Нажмите многофункциональную кнопку 0/1, начнется заполнение дозирующего шланга. Для остановки процесса также нажмите кнопку 0/1.
- Приподнятый конец шланга устанавливаемого дозирующего насоса направьте в мерный стакан.

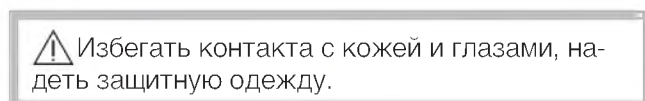

- С помощью кнопки "Назад" перейдите в основное меню.

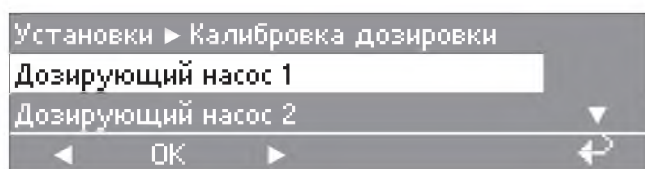

- Выберите дозирующий насос.

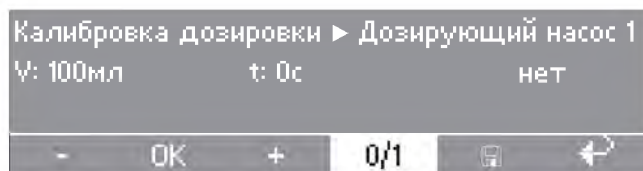

- Нажмите многофункциональную кнопку 0/1. Для остановки работы насоса также нажмите кнопку 0/1, или через 60 секунд он остановится автоматически.
- Измерьте количество дозирующего средства в измерительном стакане.

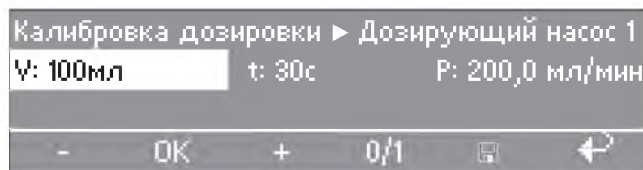

- Значение введите в поле "V". Производительность P в мл/мин будет рассчитана системой управления машины.
- Нажатием функциональной кнопки "Сохранить" измеренное значение будет установлено для насоса.
- Снова подключите шланг.

Производительность дозирующих насосов (от D1 до D13)

Производительность подключенных дозирующих насосов можно установить в пределах от 0 мл/мин до 9999 мл/мин с шагом 1 мл/мин.

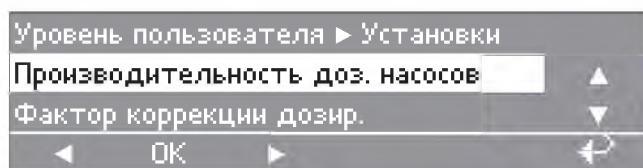

После выбора "Производительность дозирующих насосов".

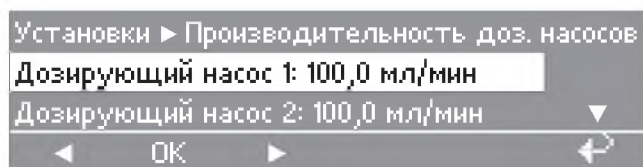

Опции для выбора: - нет
- от 1 до 9999,0 мл/мин

Установки

Фактор коррекции дозирования (от D1 до D 13)

Фактор коррекции дозирования можно использовать при переключении на дозирование другого жидкого средства. Если, например, было изменено дозируемое средство для дозирующего насоса D 1 (более высокая концентрация), то с помощью фактора коррекции дозирования можно быстро настроить насос.

Этот фактор рассчитывается по формуле:

$$\text{Фактор коррекции } D1 = \frac{\text{новое количество для доз. н. D1}}{\text{фактическое количество для доз. н. D1}}$$

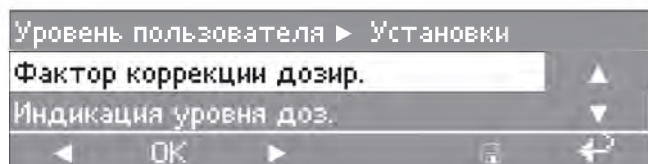

После выбора пункта "Фактор коррекции дозир."



Опции для выбора: - 2
- от 1,99 до 0,01

После выхода с уровня пользователя в программах будут обрабатываться новые величины дозирования, однако они не изменяются в их программировании.

Индикация уровня дозирования (от D1 до D 13)

Для определения незагруженности дозирующего насоса для него следует запрограммировать соответствующий вход.

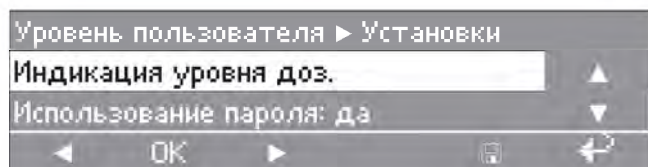

После выбора "Индикация уровня доз."

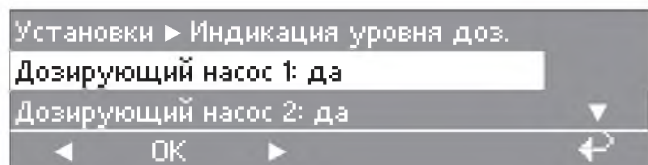

Опции для выбора: - да - нет

Использование пароля

Здесь можно выбрать использование пароля.

Опции для выбора: - да - нет

Однако, если пароль уже был задан, а затем выбрана опция "нет", то после нажатия кнопки  пользователю придется ввести действующий пароль.

Среднее давление воды

Для расчета параметров потребления нужно установить среднее давление воды. Это значение используется для расчета количества воды, используемой в отдельных блоках программы, и, соответственно, для всей программы стирки.

Опции для выбора: - от 0,1 до 50 бар
- от 1 до 800 psi

Мощность нагрева

Для расчета мощности нагрева требуется знать напряжение нагрева.

Опции для выбора: - от 500 В до 0 В

Архангельск (8182)63-90-72
Астана +7(7172)727-132
Белгород (4722)40-23-64
Брянск (4832)59-03-52
Владивосток (423)249-28-31
Волгоград (844)278-03-48
Вологда (8172)26-41-59
Воронеж (473)204-51-73
Екатеринбург (343)384-55-89
Иваново (4932)77-34-06
Ижевск (3412)26-03-58
Казань (843)206-01-48

Калининград (4012)72-03-81
Калуга (4842)92-23-67
Кемерово (3842)65-04-62
Киров (8332)68-02-04
Краснодар (861)203-40-90
Красноярск (391)204-63-61
Курск (4712)77-13-04
Липецк (4742)52-20-81
Магнитогорск (3519)55-03-13
Москва (495)268-04-70
Мурманск (8152)59-64-93
Набережные Челны (8552)20-53-41

Нижний Новгород (831)429-08-12
Новокузнецк (3843)20-46-81
Новосибирск (383)227-86-73
Орел (4862)44-53-42
Оренбург (3532)37-68-04
Пенза (8412)22-31-16
Пермь (342)205-81-47
Ростов-на-Дону (863)308-18-15
Рязань (4912)46-61-64
Самара (846)206-03-16
Санкт-Петербург (812)309-46-40
Саратов (845)249-38-78

Смоленск (4812)29-41-54
Сочи (862)225-72-31
Ставрополь (8652)20-65-13
Тверь (4822)63-31-35
Томск (3822)98-41-53
Тула (4872)74-02-29
Тюмень (3452)66-21-18
Ульяновск (8422)24-23-59
Уфа (347)229-48 -12
Челябинск (351)202-03-61
Череповец (8202)49-02-64
Ярославль (4852)69-52-93